



**INDUSTRIE**

**TAPIS ET REVÊTEMENTS  
TECHNIQUES**

**TAPIS  
ANTIFATIGUES ET  
ERGONOMIQUES**



**CAILLEBOTIS  
CAOUTCHOUC**



**CAILLEBOTIS  
PVC**



**DALLES  
CLIPSABLES PVC  
& POLYPROPYLENE**



**DALLES  
CLIPSABLES  
CAOUTCHOUC**

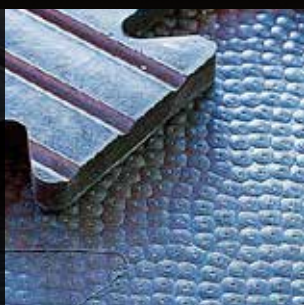

**ROULEAUX  
CAOUTCHOUC**



**TAPIS ISOLANT  
ELECTRIQUE**



**TAPIS DE  
SOUDURE**



[www.ids-france.net](http://www.ids-france.net)

Située au cœur des Alpes, IDS – Industrie Développement Services – est spécialisée dans les tapis et revêtements de sols techniques. Division d'ID GROUP, IDS appartient à la holding HID au capital entièrement privé.

Avec plus de 20 années d'expérience, IDS a développé une gamme très complète de tapis industriels innovants et performants répondant aux besoins les plus exigeants et les plus variés. Un stock très important de 4000 m<sup>2</sup> est à votre disposition dans nos locaux.

Si vous cherchez un tapis ou un revêtement de sol technique nous avons la solution : il suffit d'entrer dans le monde d'IDS...

## Pourquoi un TAPIS ANTIFATIGUE ?

Le travail en station debout est de loin la posture la plus contraignante et fatigante pour les travailleurs. Les tapis antifatigue IDS permettent un travail prolongé en station debout tout en réduisant les douleurs musculaires et en activant la circulation sanguine. Ils pallient efficacement la baisse de productivité liée à la fatigue, au mal de dos et de jambes, ainsi qu'aux douleurs articulaires.

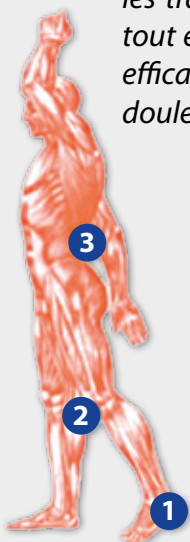

- ① Douleurs musculaires, jambes lourdes dues à une réduction du flux sanguin (compression exercée par le poids du corps sur la plante des pieds)
- ② Douleurs articulaires dues aux vibrations émises par l'environnement (machines par exemple)
- ③ Fatigue physique, tensions musculaires, maux de tête dus à une station debout prolongée souvent immobile agissant négativement sur la colonne vertébrale

### Les avantages des tapis antifatigue

#### pour vos conditions de travail en station debout :

#### CONFORT

Fonction antifatigue (la souplesse des tapis entraîne une diminution de la fatigue physique), isolations phonique, thermique et vibratoire

#### SECURITE

Fonction antidérapante, isolation électrique

#### PROTECTION

Amortissement des chutes et des chocs des outils de travail, protection des sols et des équipements

#### SIGNALISATION

Délimitation des zones de sécurité grâce à des bordures de couleurs distinctives (noir/jaune)

### Les avantages économiques :

- Amélioration nette de la qualité du travail et de la productivité des travailleurs
- Réduction d'un tiers des frais liés à l'absentéisme
- Réduction du nombre des arrêts maladie et des risques d'accident du travail
- Protection efficace des sols d'une usure prématurée

## COMMENT CHOISIR VOTRE TAPIS ANTIFATIGUE

Posez-vous les bonnes questions :

De quel type est l'environnement de travail ? ➔ Sec, humide, huileux, chimique...

Quelles sont les conditions de travail du poste ? ➔ Position statique ou en mouvement...

Quel est le type de fréquentation ? ➔ Passage piéton, engins, transpalettes...

Référence	Rouleau	Plaque	Connectable	Milieu				Application spéciale			Classement au feu
				Sec	Humide	Huileux	Chimique	Antistatique ou Isolant électrique	Soudure	Résistance aux copeaux	
NT427	x			x							
NT415/NT615	x	x		x							Dfl-S1
NT420	x	x		x							
NT447	x	x		x						x	
NT786	x	x		x				x			
KNEEFLEX		x	x	x							
MBK82/MGY82		x	x	x	x						
MPB82		x	x	x	x	x					
MBK83		x		x	x						
MBY83PR		x		x	x	x					
M90		x	x	x	x						
PU84/PU85		x		x	x	x	x				
MB46		x	x	x	x						
MB46PR		x	x	x	x	x					
MB46GRIP		x	x	x	x	x					x
MB45		x	x	x	x						
MB45PR		x	x	x	x	x					
MB45GRIP		x	x	x	x	x					x
M25/M26		x	x	x	x						- / Cf1-S1
M24		x		x	x						
MPR24		x		x	x	x					
MR12	x			x	x						
MR12BB		x		x	x						
M22		x		x	x						
MPR22		x		x	x	x					
M68/M67/M11/M10		x		x	x						
M69/M69CFL		x		x	x						- / Cf1-S1
M69PLUS		x		x	x						- / Bfl-S1
M69 MINI	x			x	x						
EHA950	x	x		x	x	x	x				
EHA917	x	x		x	x	x	x				x

## Nos points forts

ISO 9001:2015

BUREAU VERITAS  
Certification



La Direction s'engage dans une démarche Qualité depuis plus de 10 ans.

Après avoir mis en place un système de management conforme aux exigences de la norme ISO 9001 version 2015, nous constatons que cela permet d'améliorer notre service auprès de nos clients, par le respect de leurs exigences.

Cette démarche qualité nous a également aidé à nous rapprocher des instances de certification ou de normalisation (type LNE, Bureau VERITAS...), ce qui est très positif pour la pérennité de nos produits et de nos activités.

La Direction réitère son engagement à mettre en place les ressources nécessaires pour continuer à améliorer la satisfaction de sa clientèle et la compétitivité de l'entreprise, tout en s'assurant du respect de la sécurité de chacun et de l'environnement.

amfori

Trade with purpose

Pour plus d'informations, consulter [www.amfori.org](http://www.amfori.org)

Membre d'amfori, ID Group s'engage à respecter les principes d'échanges commerciaux ouverts et durables (respect du code du travail, éthique dans les affaires, non-recours au travail des enfants, non-discrimination, protection de l'environnement...) Nous améliorons les performances sociales de notre chaîne d'approvisionnement grâce à amfori BSCI.



REGLEMENTATION REACH

IDS s'engage au respect de la réglementation REACH en vigueur en bannissant de ses produits toutes les substances nocives pour l'homme ou pour l'environnement.

# Résistances aux produits chimiques

Produit chimique	Forme	Concentration	C/c naturel <sup>A</sup>	SBR <sup>B</sup>	Nitrile <sup>C</sup>	Vinyle/PVC <sup>D</sup>	Polypropylène <sup>E</sup>	Polyéthylène <sup>F</sup>	Polyuréthane <sup>G</sup>
Acetone	liquide		2	2	4	3	1	2	4
Acide acétique	liquide	10 %	4	4	4	3	1	3	2
Acide acétique	liquide	50 %	4	4	3	4	1	3	2
Acide borique	liquide		1	1	1	1	2	1	2
Acide chlorhydrique	liquide	10 %	3	3	3	2	1	2	4
Acide chlorhydrique	liquide	20 %	2	2	2	2	1	2	4
Acide fluorhydrique	liquide	75 %	3	3	4	2	2	2	4
Acide nitrique	liquide	10 %	2	2	2	2	1	3	4
Acide nitrique	liquide	60 %	4	4	4	3	3	4	4
Acide phosphorique	liquide	50 %	1	1	3	1	1	2	3
Acide sulfurique	liquide	10 - 50 %	1	1	1	1	1	1	3
Acide sulfurique	liquide	50 - 80 %	3	3	4	4	2	3	4
Aluminium hydroxyde	solide		1	1	2	1	-	1	3
Ammoniaque	liquide/gaz		1	1	1	3	1	2	2
Antigel	liquide		1	1	1	2	1	1	3
Benzene	liquide		4	4	4	3	3	3	4
Brome	gaz	100 %	4	4	4	3	4	4	4
Butanol	liquide		1	1	1	2	2	1	3
Butyl acétate	liquide		4	4	4	-	3	-	4
Chaux éteinte	solide		1	1	2	2	-	1	3
Chloroforme	liquide/gaz		4	4	4	4	3	4	4
Chlorure de calcium	liquide		1	1	1	1	1	1	2
Chlorure de méthylène	liquide		4	4	4	4	3	3	4
Cyclohexanol	liquide		4	4	4	4	2	3	4
Décolorant oxygéné	liquide		-	-	3	-	-	-	3
Détergents	liquide		1	1	1	1	1	1	3
Diéthylène glycol	liquide		1	1	1	3	-	2	3
Eau oxygénée	liquide	30 %	1	1	1	2	1	3	3
Eau oxygénée	liquide	85 %	4	4	4	3	3	3	3
Eau salée	liquide		1	1	1	1	1	1	1
Essence sans plomb	liquide		4	4	1	3	-	2	3
Ethanol	liquide		1	1	1	3	1	1	2
Formol	liquide		4	4	-	1	-	1	2
Freon	liquide/gaz		2	2	3	-	-	-	3
Gazole	liquide		4	4	1	3	-	2	3
Graisses/Huiles animales	solide/liquide		4	4	2	3	2	3	3
Huile de transmission	liquide		4	4	4	3	-	3	3
Huile hydraulique	liquide		4	4	1	3	-	3	3
Huile minérale	liquide		3	3	1	3	1	3	3
huile moteur	liquide		4	3	1	2	-	2	3
huiles de cuisson	liquide		4	4	1	3	-	1	3
Kérosène	liquide		4	4	1	1	3	1	3
Liquide de frein	liquide		1	1	4	2	-	2	3
Méthanol	liquide		1	1	1	1	1	1	1
Méthyléthylcétone	liquide		4	4	4	4	2	2	4
Octane	liquide		4	4	-	-	2	1	3
Pétrole	liquide		4	4	1	3	-	3	3
Phénol	liquide		4	4	4	4	1	4	4
Térébenthine	liquide		4	4	1	4	4	4	4
Toluene	liquide		4	4	4	4	3	3	4
Trichloréthylène	liquide		4	4	4	4	3	4	4
Vinaigre	liquide		3	3	3	2	1	1	2
WhiteSpirit	liquide		4	-	1	3	-	2	3
Xylène	liquide		4	4	4	4	4	3	4

- 1 Influence non significative, bonne résistance, conforme pour un contact régulier  
 2 faible influence, résistant  
 3 influence modérée, résistant pour une utilisation limitée avec un contact de faible durée, essais sur place nécessaires  
 4 influence marquée, non résistant  
 - non testé

Les informations du tableau sont seulement à titre indicatif. Nous tenons à votre disposition des échantillons pour essais dans les conditions réelles ou pour produits non testés. Les tests ont été effectués à une température de 20°C, ceux-ci peuvent varier en fonction de la concentration des produits. Notre garantie sera annulée pour toute utilisation des produits dans un environnement non adéquat (indice 3 ou 4).

<b>A</b>	<b>Caoutchouc naturel</b>	MBK83 - M90 - MB46 - MB45 - M25 - M26 - M24 - MR12 - M22 - M68/M67/M11/M10 - M69 - M69PLUS - M69 Mini - CLIP18 - CLIP SUPER - PEDILUVE
<b>B</b>	<b>SBR</b>	NT447 - PASTILLE - CHECKER - FINESSTRIES - CANNELE
<b>C</b>	<b>Nitrile</b>	MPB82 - MBY83PR - MB46PR - MB46GRIP - MB45PR - MB45GRIP - MPR24 MPR22
<b>D</b>	<b>Vinyle/PVC</b>	NT427 - NT415 - NT615 - NT420 - NT786 - EHA950 - ERGODECK - IDEX CLAIE EHA
<b>E</b>	<b>Polypropylène</b>	ID.UNIVERSAL
<b>F</b>	<b>Polyéthylène</b>	EHA917 - SOFT STEP
<b>G</b>	<b>Polyuréthane</b>	PU84 - PU85

## Pictogrammes Classement au Feu :



## Pictogrammes performances :



## Pictogrammes «Antidérapance» :



## Pictogrammes divers :



Fiche technique





## **Tapis antifatique et ergonomiques**

Pages 6 à 16



Tapis antistatique et antifatique : page 10



## **Caillebotis PVC**

Pages 26 à 27

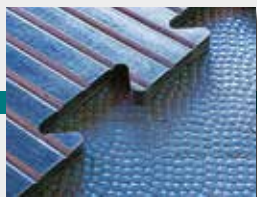

## **Dalles clipsables caoutchouc**

Page 31



## **Dalles et bandes PODOTACTILES**

Page 36



## **Caillebotis sanitaires**

Pages 38 à 39

Pages 17 à 25

## **Caillebotis caoutchouc**



Pages 28 à 30

## **Dalles clipsables polypropylène et PVC**



Pages 32 à 35

## **Rouleaux caoutchouc**

Tapis Isolant Electrique : page 35



Page 37

## **Tapis anti-contamination**



## Le tapis antifatique en rouleau

### Composition :

mousse 100 % vinyle

### Applications :

chaînes de montage et d'assemblage, postes de travail en milieu industriel

### Environnement :

sec

### Avantages :

- mousse vinyle de haute qualité à cellules fermées
- isole du froid
- réduit le bruit et la casse
- protège les sols
- bords biseautés pour réduire les risques de chute
- marquage jaune permettant la délimitation d'une zone de sécurité
- surface granuleuse antidérapante
- solution économique pour réduire la fatigue de travail en station debout occasionnelle

**Coloris :** gris (G), noir (B) et noir avec bords jaunes (BY)

### + Info :

- souplesse obtenue par la matière : mousse



NT427BY61



Face supérieure

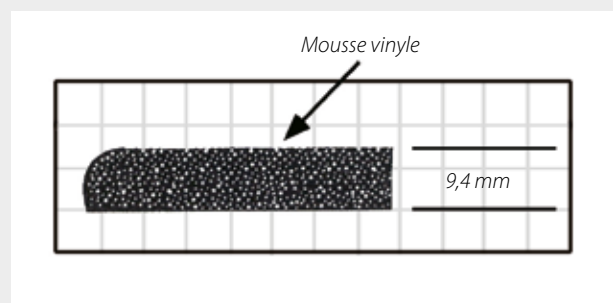

Référence	Dimensions	Epaisseur	Poids
NT427G61	0,61 x 18,3 m	9,4 mm	31,0 kg/rl
NT427G91	0,91 x 18,3 m	9,4 mm	47,0 kg/rl
NT427G122	1,22 x 18,3 m	9,4 mm	71,0 kg/rl
NT427B61	0,61 x 18,3 m	9,4 mm	31,0 kg/rl
NT427B91	0,91 x 18,3 m	9,4 mm	47,0 kg/rl
NT427B122	1,22 x 18,3 m	9,4 mm	71,0 kg/rl
NT427BY61	0,61 x 18,3 m	9,4 mm	31,0 kg/rl
NT427BY91	0,91 x 18,3 m	9,4 mm	47,0 kg/rl
NT427BY122	1,22 x 18,3 m	9,4 mm	71,0 kg/rl

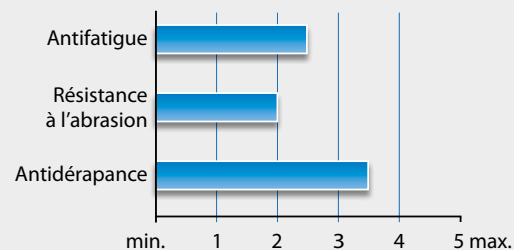

## Le tapis antifatique haute performance

**Composition :** surface vinyle de 4 mm sur mousse 100 % nitrile à cellules fermées de 10 mm (NT415) / 20 mm (NT615)

**Applications :** tout type de poste de travail dans le milieu industriel avec fort trafic

**Environnement :** sec ou légèrement gras

### Avantages :

- 4 bords biseautés pour limiter les risques de chute
- très résistant grâce à sa surface vinyle
- excellente adhérence grâce au relief tôle à larmes
- modèle avec marquage jaune pour délimiter une zone de sécurité
- isole du froid
- soulage la fatigue du dos et des jambes
- **longue durée de vie et excellente mémoire de forme** grâce à son épaisse mousse 100 % nitrile à cellules fermées
- grande résistance à l'usure
- améliore les conditions de travail et la productivité des personnes en station debout
- fonction antifatique haute performance pour le travail en 3x8
- NT615 : ultra performant

**Coloris :** noir (B) ou noir avec marquage jaune (BY)

### + Info :

- souplesse obtenue par la matière : mousse
- découpe sur mesure à la demande



Face supérieure

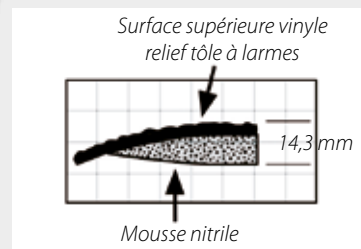

NT415

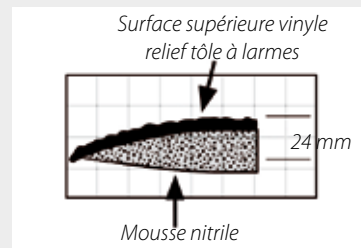

NT615



Référence	Dimensions	Epaisseur	Poids
NT415B6191	61 x 91 cm	14,3 mm	3,2 kg/p
NT415B91152	91 x 152 cm	14,3 mm	7,3 kg/p
NT415B612290	0,61 x 22,9 m	14,3 mm	75,5 kg/rl
NT415B912290	0,91 x 22,9 m	14,3 mm	110,9 kg/rl
NT415B122290	1,22 x 22,9 m	14,3 mm	154,5 kg/rl
NT415BY6191	61 x 91 cm	14,3 mm	3,2 kg/p
NT415BY91152	91 x 152 cm	14,3 mm	7,3 kg/p
NT415BY612290	0,61 x 22,9 m	14,3 mm	75,5 kg/rl
NT415BY912290	0,91 x 22,9 m	14,3 mm	110,9 kg/rl
NT415BY122290	1,22 x 22,9 m	14,3 mm	154,5 kg/rl
NT615BY912290	0,91 x 22,9 m	24,0 mm	196,0 kg/rl

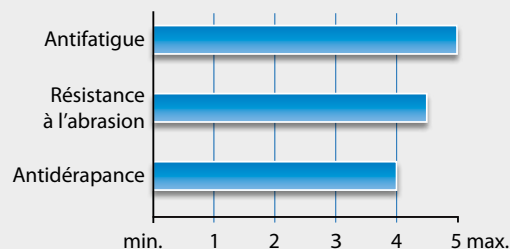



# NT420

## Tapis pour environnement commercial

**Composition :** surface vinyle de 3 mm sur mousse 100 % nitrile à cellules fermées de 10 mm

### Applications :

postes de travail avec utilisation de chaises ergonomiques, postes de travail en station, postes d'emballage et préparation d'expédition, postes en milieu commercial

**Environnement :** sec, chimique (voir tableau p.4)

### Avantages :

- bords biseautés pour limiter les risques de chute
- surface antidérapante et résistante à l'abrasion
- très performant pour des zones de trafic intense
- confort exceptionnel tout au long de la journée grâce à sa texture
- mousse en nitrile non poreuse à cellules fermées

### Coloris :

- coloris standard : gris marbré
- autres coloris : nous consulter

### + Info :

- souplesse obtenue par la matière : mousse
- découpe sur mesure possible : nous consulter



Face inférieure

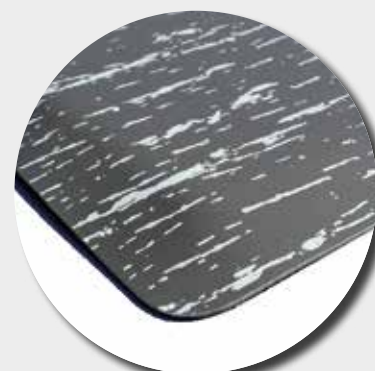

Face supérieure

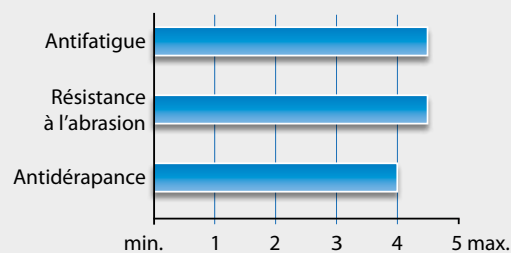
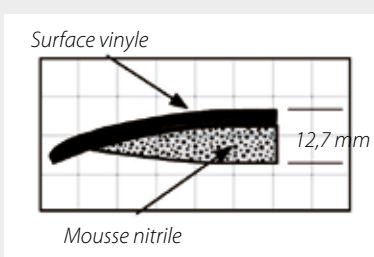

Référence	Dimensions	Epaisseur	Poids
NT420GM6191	61 x 91 cm	12,7 mm	3,2 kg/p
NT420GM91152	91 x 152 cm	12,7 mm	8,2 kg/p
NT420GM611830	0,61 x 18,30 m	12,7 mm	65,5 kg/rl
NT420GM912290	0,91 x 18,30 m	12,7 mm	98,2 kg/rl



## Tapis spécial soudure

### Composition :

surface caoutchouc SBR sur mousse 100 % nitrile à cellules fermées

### Applications :

postes de soudure et de meulage

### Environnement : sec

### Avantages :

- bords biseautés pour limiter les risques de chute
- résiste aux étincelles de soudage et de meulage
- surface rugueuse antidérapante
- surface très résistante aux projections de soudure
- longue durée de vie
- excellente performance antifatigue grâce à la mousse 100 % nitrile haute de gamme

### Coloris : noir

### + Info :

- souplesse obtenue par la matière : mousse
- découpe sur mesure possible
- fabrication de dimensions sur mesure : nous consulter



Face inférieure



Face supérieure

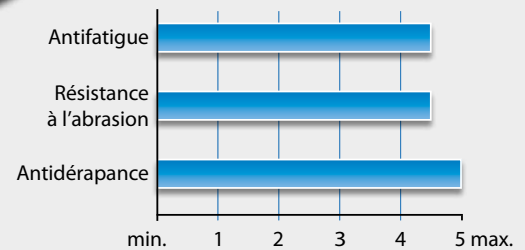
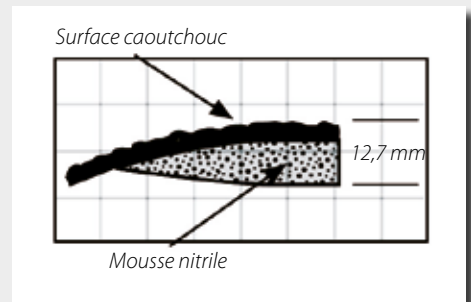

Référence	Dimensions	Epaisseur	Poids
NT4476191	61 x 91 cm	13,0 mm	5,0 kg/p
NT44791152	91 x 152 cm	13,0 mm	10,5 kg/p
NT44791	0,91 x 22,90 m	13,0 mm	153,6 kg/rl

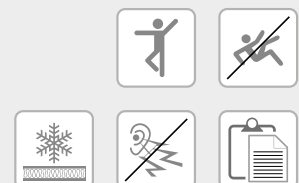





## Le tapis Antistatique et Antifatigue bi-couche

### Composition :

surface vinyle de 4 mm sur mousse 100 % nitrile à cellules fermées de 10 mm

### Applications :

tous postes de travail sensibles aux risques d'électricité statique : ateliers de montage électronique, milieux commerciaux, zones de fabrication...

### Environnement :

sec

### Avantages :

- 2 en 1 : fonction antifatigue et antistatique
- dissipation rapide et efficace de l'électricité statique grâce à la surface supérieure qui est reliée avec un cordon à la terre
- confort exceptionnel grâce à la mousse nitrile de haute qualité
- améliore la productivité des employés
- bords biseautés pour limiter les risques de chute
- Résistivité de  $10^6$  à  $10^9$  Ohms
- conforme aux normes EN 100015-1, IEC 61340-5-2 et EN 1815

### Coloris : noir

+ Info : possibilité de fabrication en rouleau : nous consulter



Surface supérieure vinyle relief tôle à lames

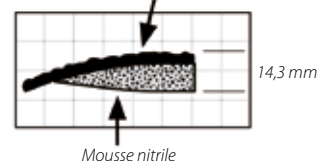

## Accessoires ESD

### Cordon NT793



- relie les tapis NT786 à la terre
- nécessaire pour toutes les installations
- l'anneau est à connecter à une prise électrique et le cache de raccordement au tapis
- Longueur : 4,5 m
- Résistance : 1 mégohm ( $1 \times 10^6$  Ohms)

### Bracelet pour cheville NT794



- s'adapte parfaitement à tous les types de chaussures
- assure une bonne dissipation de l'électricité statique de l'opérateur au tapis
- idéal pour les opérateurs portant des chaussures isolantes
- semelle en caoutchouc avec une résistance d'un mégohm
- fixation scratch



Face supérieure

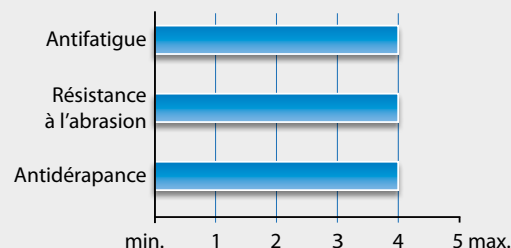

Référence	Dimensions	Epaisseur	Poids
NT7866191	61 x 91 cm	14,3 mm	3,5 kg/p
NT78691152	91 x 152 cm	14,3 mm	7,3 kg/p
NT78691	0,91 x 22,90 m	13 mm	142,0 kg/rl
NT793	Longueur : 4,5 m		0,1 kg/p



## Le tapis ergonomique pour genoux

### Composition :

mousse haut de gamme composée de nitrile et de PVC

### Applications :

tous les postes où il faut s'agenouiller ou se coucher

**Environnement :** sec, légèrement huileux ou chimique (nous consulter)

### Avantages :

- Conception brevetée pour éviter les douleurs aux genoux, au cou et au dos
- Portable et polyvalent
- Passe facilement et solidement d'un tapis pour genoux à un support pour le cou ou la tête
- Non-conducteur
- Sans silicone
- Traité antifongique
- Résistant au pétrole
- grande résistance à l'abrasion
- produit confortable et léger

### Coloris :

noir



Tapis pour les genoux



Verrouiller le tapis en position roulée grâce aux 2 connecteurs pour obtenir un **support pour le cou et la tête.**



Il est également possible d'obtenir un **support pour le cou, la tête et le dos** totalement unique en emboîtant 2 tapis.



Référence	Dimensions	Épaisseur	Poids
KNEEFLEX3653	36 x 53 cm	19 mm *	0,4 kg/p
* jusqu'à épuisement de stock, remplacé par l'épaisseur de 25 mm			

## Le tapis ergonomique connectable

**Composition :** 100 % caoutchouc nitrile

**Applications :** chaînes de production et d'assemblage, postes fixes en milieu industriel ou commercial, centres de tri...

**Environnement :** sec, légèrement humide, gras

### Avantages :

- bords biseautés pour éviter les risques de chute
- antidérapant
- auto-plombant
- amortit les chocs et isole du froid grâce au design avec bulles
- isolant phonique
- améliore les conditions de travail et la productivité des personnes en station debout
- longue durée de vie
- connectable pour équiper des postes de travail en longueur

**Coloris :** noir

**+ Info :** souplesse obtenue par le design : bulles et coussin d'air

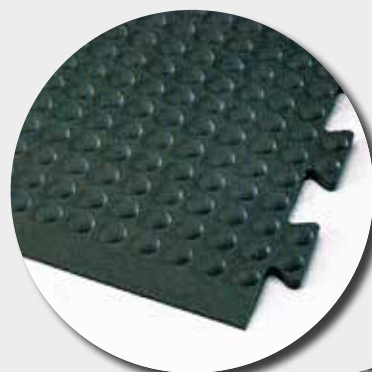
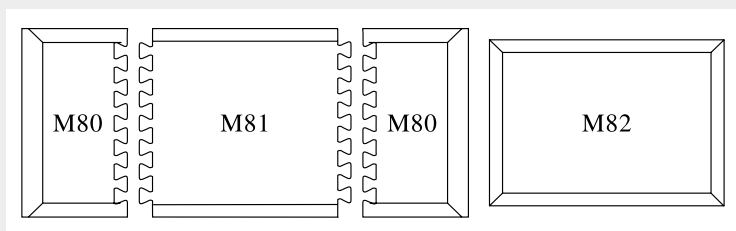

Face supérieure

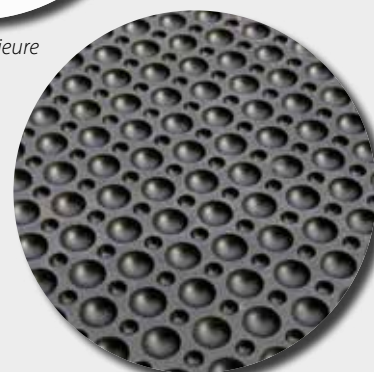

Face inférieure



Référence	Dimensions	Epaisseur	Poids
MPB80	80 x 30 cm	16 mm	2,1 kg/p
MPB81	80 x 70 cm	16 mm	5,1 kg/p
MPB82	60 x 90 cm	16 mm	5,2 kg/p

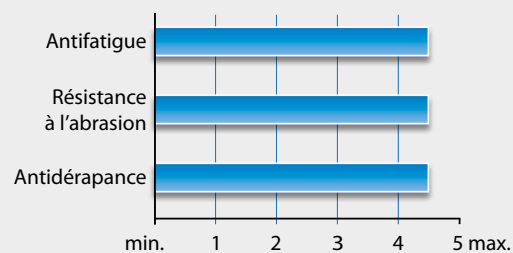



## Le tapis ergonomique pour zones de sécurité

### Composition :

- MBK83 : 100 % caoutchouc naturel
- MBY83PR : caoutchouc naturel avec 25% nitrile

**Applications :** chaînes de production et d'assemblage, postes fixes en milieu industriel ou commercial, centres de tri...

### Environnement :

- MBK83 : sec ou légèrement humide
- MBY83PR : sec, légèrement humide ou avec légères projections d'huiles et graisses

### Avantages :

- bords biseautés pour éviter les risques de chute
- antidérapant
- auto-plombant
- construction solide
- isolant phonique
- améliore les conditions de travail et la productivité des personnes en station debout
- très bonne résistance à l'abrasion
- bords jaunes pour délimiter les zones de sécurité
- très bonne adhérence au sol grâce à sa face inférieure avec ventouses

### Coloris :

- MBK83 : noir
- MBY83PR : noir avec bords jaunes

### + Info :

- souplesse obtenue par le design : bulles et plots

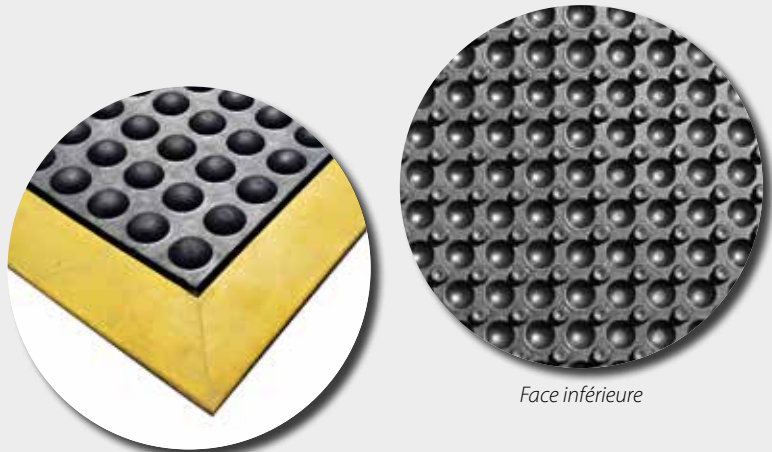

Face supérieure

Face inférieure

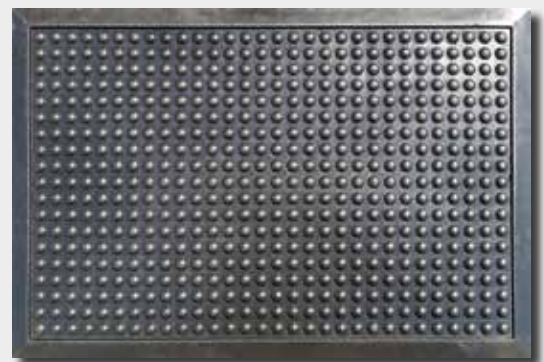

MBK83

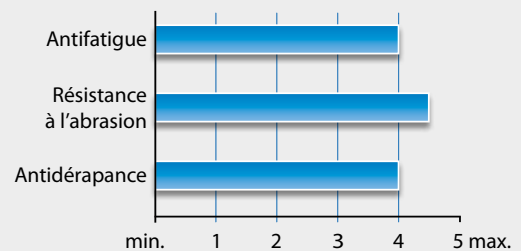

Référence	Dimensions	Epaisseur	Poids
MBY83PR6090	60 x 90 cm	16 mm	4,2 kg/p
MBY83PR90120	90 x 120 cm	16 mm	9,0 kg/p
MBK836090	60 x 90 cm	16 mm	4,2 kg/p
MBK8390120	90 x 120 cm	16 mm	9,0 kg/p



## Tapis antifatique connectable

### Composition :

100 % caoutchouc naturel

### Applications :

chaînes de production et d'assemblage, postes fixes en milieu industriel ou commercial, centres de tri...

### Environnement : sec ou légèrement humide

### Avantages :

- le dessous alvéolaire offre un excellent amorti lors des longues stations debout
- bords biseautés pour éviter les risques de chute
- surface antidérapante grâce à la surface tôles larmées
- isole du froid
- isolant phonique
- connectable
- facile à mettre en place
- les bords jaunes délimitent les zones de sécurité

### Coloris : noir avec bords jaunes

### + Info :

- souplesse obtenue par le design : plots
- existe également en version nitrile (rouge) ou sans bords jaunes : nous consulter



M90BY03



Face supérieure

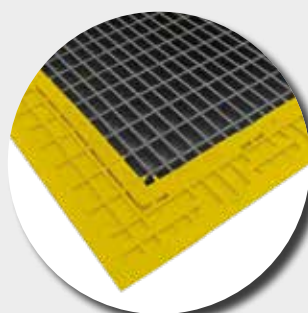

Face inférieure

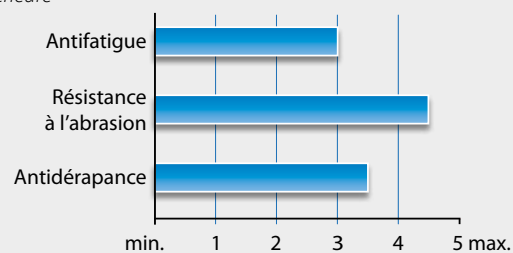
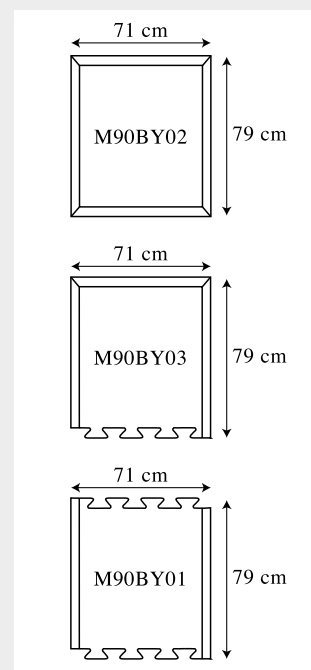

Référence	Dimensions	Epaisseur	Poids
M90BY01	71 x 79 cm	11 mm	5,0 kg/p
M90BY02	71 x 79 cm	11 mm	5,0 kg/p
M90BY03	71 x 79 cm	11 mm	5,0 kg/p





## Le tapis ergonomique en polyuréthane

**Composition :** 100% mousse polyuréthane

**Applications :** postes de travail en position statique (PU84) ; postes de travail en mouvement ou rotation (PU85), chaînes de montage et d'emballage, postes devant des machines outil, laboratoires, centres de tri, postes de travail dans le milieu commercial...

**Environnement :** sec ou chimique (nous consulter)

### Avantages :

- très amortissant grâce au matériau et sa structure spéciale de coussins d'air et de bulles
- quatre bords biseautés pour éviter les risques de chute
- antidérapant : R10 suivant la norme DIN 51130
- bulles aplaties pour un poste de travail en mouvement (PU85)
- stimule la circulation sanguine
- résistant aux UV
- sans silicone
- respectueux de l'environnement : 100% biodégradable et recyclable

**Coloris :** version standard : gris - version ESD : noir

### + Info :

- souplesse obtenue par le matériau (mousse polyuréthane) et le design (bulles)
- autres versions disponibles sur demande :
  - version antistatique  $10^5 - 10^7$
- possibilité de réaliser toute dimension sur mesure : nous consulter



PU85

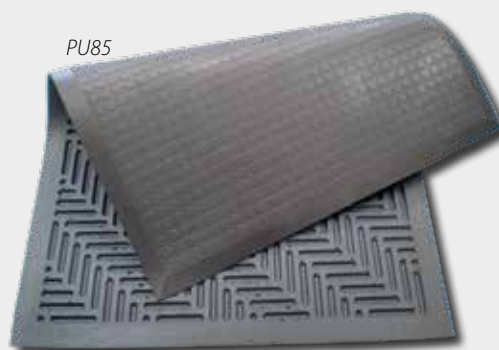

PU85



PU84



PU84 - face supérieure



PU85 - face supérieure

Autre version disponible :



PU86

face supérieure : tôle à larmes  
face inférieure : waves



PU84



PU85

Référence	Dimensions	Epaisseur	Poids
PU846696	66 x 96 cm	15 mm	3,4 kg/p
PU84 SURMESURE	à la demande	15 mm	5,4 kg/m <sup>2</sup>
PU856696	66 x 96 cm	13 mm	3,4 kg/p
PU85SURMESURE	à la demande	13 mm	5,4 kg/m <sup>2</sup>

Autres dimensions standard disponibles : nous consulter

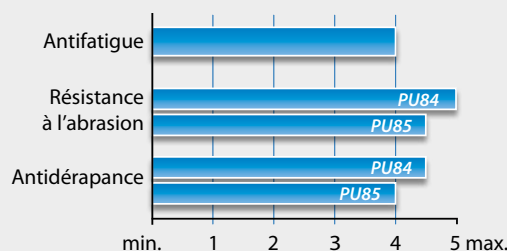

## Dalle 100 % modulable

**Composition :** 100 % caoutchouc naturel (MB46 - coloris noir) ou caoutchouc nitrile (MB46PR - coloris rouge\* et MB46GRIP - coloris noir)

**Applications :** Postes industriels et commerciaux : industrie automobile, imprimeries, chaînes de montage, zone de découpe...

### Environnement :

- MB46 : sec ou légèrement humide
- MB46PR : sec, légèrement humide ou huileux
- MB46GRIP : sec, légèrement huileux, projections de copeaux

### Avantages :

- dalle 100 % modulable grâce à son système unique de connexion
- facile à transporter, installer et réimplanter
- fonction antifatique importante grâce à sa face inférieure révolutionnaire
- isole du froid
- marquage de zones de sécurité grâce aux angles et bordures jaunes
- antidérapante
- résiste aux graisses (MB46PR)
- autoplombante
- **résiste aux projections de copeaux (surface avec GRIP) grâce à la surface en carbure de silicium**

**Coloris :** noir (caoutchouc naturel), rouge (caoutchouc nitrile) ou anthracite brillant (caoutchouc nitrile avec GRIP)

+ **Info :** souplesse obtenue par le design : plots



MB46



Face inférieure



MB46

MB46PR

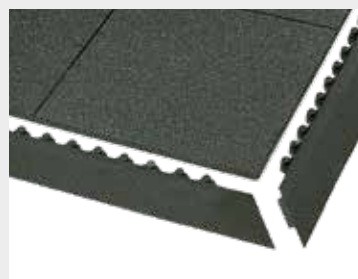

Rampes



Face supérieure



MB46GRIP

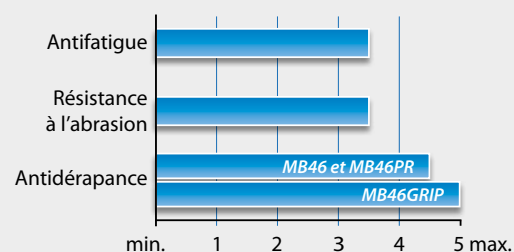

Référence	Dimensions	Epaisseur	Poids
MB46	91 x 91 cm	14,5 mm	9,1 kg/p
MB46PR (nitrile)	91 x 91 cm	14,5 mm	9,4 kg/p
MB46GRIP (nitrile + grip)	91 x 91 cm	17,5 mm	12,0 kg/p
BRA45N/BRA45PRN/BRAY45N	Rampe noire/rouge/jaune	14,5 mm	0,85 kg/p
BRA45GRIP/BRAY45GRIP	Rampe noire/jaune pour MB46GRIP	17,5 mm	1,0 kg/p

\* Nous nous réservons la possibilité de livrer la qualité nitrile en coloris noir



## Caillebotis 100 % modulable

**Composition :** 100 % caoutchouc naturel (MB45 - coloris noir) ou caoutchouc nitrile (MB45PR - coloris rouge\* et MB46GRIP - coloris noir)

**Applications :** entourage de machines industrielles, chaînes de production et d'assemblage, cuisines, bars,...

### Environnement :

- MB45 : sec ou humide
- MB45PR : sec, humide ou légèrement huileux
- MB45GRIP : sec, légèrement huileux, projection de copeaux

### Avantages :

- caillebotis 100 % modulable grâce à son système unique de connexion
- drainage et aération excellents
- facile à nettoyer grâce à sa légèreté
- facile à transporter, installer et réimplanter
- marquage de zones de sécurité grâce aux angles et bordures jaunes
- antidérapante
- résiste aux graisses (MB45PR)
- **résiste aux projections de copeaux (surface avec GRIP) grâce à la surface en carbure de silicium**

**Coloris :** noir (caoutchouc naturel), rouge (caoutchouc nitrile) ou anthracite brillant (caoutchouc nitrile avec GRIP)

+ **Info :** souplesse obtenue par le design (plots) et le matériau



MB45PR

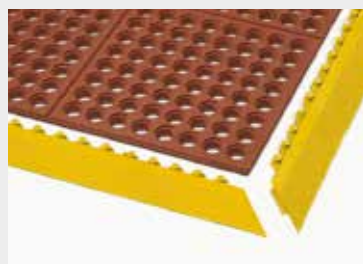
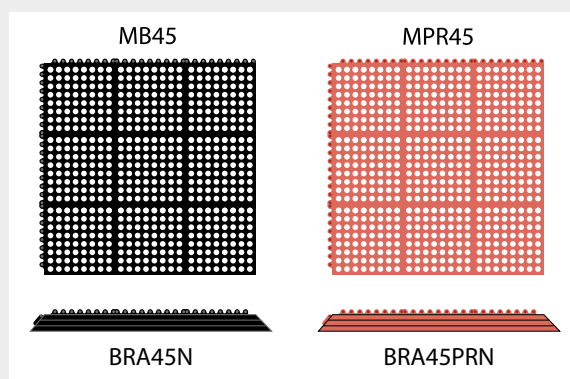

MB45PR + rampes



Face inférieure



Face supérieure



MB45



MB45GRIP

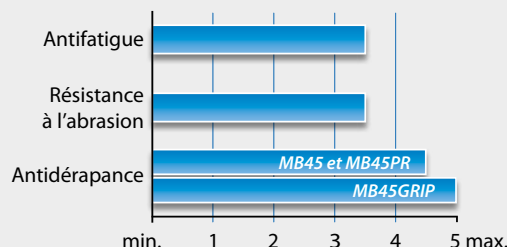

Référence	Dimensions	Épaisseur	Poids
MB45	91 x 91 cm	14,5 mm	6,5 kg/p
MB45PR (nitrile)	91 x 91 cm	14,5 mm	8,0 kg/p
MB45GRIP	91 x 91 cm	17,5 mm	12,0 kg/p
BRA45N/BRA45PRN/BRAY45N	Rampe noire/rouge/jaune	14,5 mm	0,85 kg/p
BRA45GRIP/BRAY45GRIP	Rampe noire/jaune pour MB45GRIP	17,5 mm	1,0 kg/p

\* Nous nous réservons la possibilité de livrer la qualité nitrile en coloris noir





## Le caillebotis caoutchouc compact

**Composition :** 100 % caoutchouc

**Applications :** chaînes de production et d'assemblage, postes fixes en milieu industriel...

**Environnement :** sec ou humide

### Avantages :

- drainant grâce à ses picots en face inférieure
- antidérapant
- modèle compact, très résistant et très dense grâce à sa structure avec de plus petites ouvertures
- bords biseautés pour éviter les risques de chute
- plaques auto-plombantes qui assurent une adhérence parfaite au sol
- conforme à la norme Handicapé LOGC9400024A «Les trous et fentes dans le sol doivent avoir un diamètre inférieur à 20mm»
- isole du froid
- isolant phonique

**Coloris :** noir

### + Info :

- souplesse obtenue par le matériau
- découpe à la demande



M26



Face inférieure

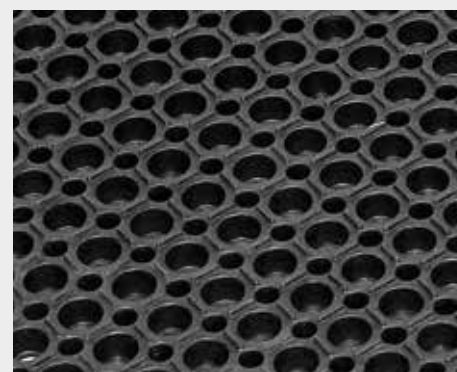

Face supérieure



Jonction C26

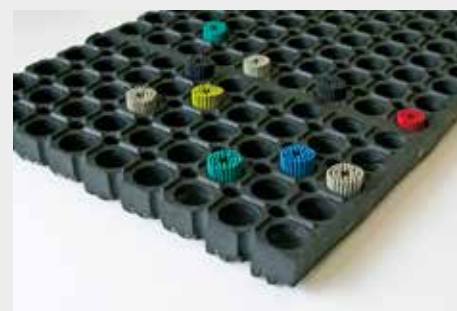

M26 + brosses

M25  
M26.01

M25 / M26 :  
bords droits

M26.06

M2606 :  
bords biseautés

Référence	Dimensions	Epaisseur	Poids	Classement au feu
M25	100 x 150 cm	22 mm	21,0 kg/p	-
M25CFL	100 x 150 cm	22 mm	21,3 kg/p	Cfl-S1
M2601*	91 x 152 cm	22 mm	20,0 kg/p	-
M2601CFL*	91 x 152 cm	22 mm	21,5 kg/p	Cfl-S1
M2606	98 x 157 cm	22 mm	21,0 kg/p	-
C26	Jonction pour M25 et M26		0,02 kg/p	-
BROSSEM26CC	Brosse pour M25 et M26			-

\* Sur demande

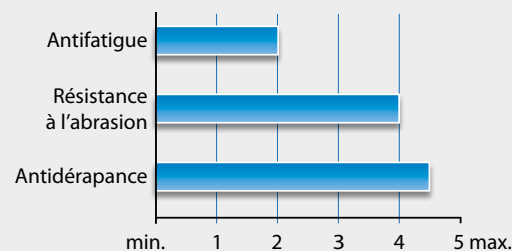

R10



Sur demande



# Caillebotis M24/MPR24

## Le caillebotis monoposte bords biseautés

**Composition :** 100 % caoutchouc naturel (M24 - coloris noir) ou caoutchouc nitrile (MPR24 - coloris rouge\*)

**Applications :** postes fixes en milieu industriel ou agroalimentaire, cuisines, bars...

### Environnement :

M24 : sec ou humide

MPR24 : sec, humide ou huileux

### Avantages :

- bords biseautés pour éviter les risques de chute
- drainant grâce à ses picots en face inférieure
- antidérapant
- facile à nettoyer grâce à sa légèreté
- très résistant
- résiste aux graisses (MPR24)

**Coloris :** noir (caoutchouc naturel) ou rouge (caoutchouc nitrile)

+ **Info :** souplesse obtenue par le matériau



M24



Face inférieure M24



Face supérieure M24



M24 / MPR24



MPR24

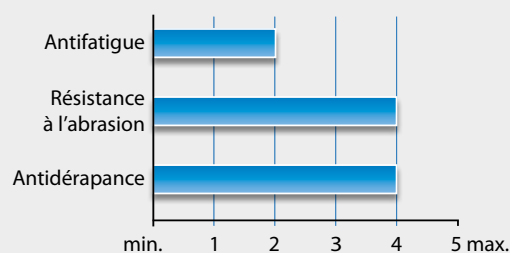

Référence	Dimensions	Epaisseur	Poids
M24	91 x 152 cm	14 mm	11,5 kg/p
MPR24 (nitrile)	91 x 152 cm	14 mm	12,0 kg/p

\* Nous nous réservons la possibilité de livrer la qualité nitrile en coloris noir



## Le caillebotis caoutchouc en rouleau

**Composition :** 100 % caoutchouc

**Applications :** passerelles ou escaliers extérieurs, protection de sol, postes en milieu industriel...

**Environnement :** sec ou humide

**Avantages :**

- caillebotis caoutchouc en rouleau
- drainant grâce à ses picots en face inférieure
- antidérapant
- très léger, facile à mettre en place
- présentation en rouleau pour une installation pratique
- conforme à la norme Handicapé LOGC9400024A «Les trous et fentes dans le sol doivent avoir un diamètre inférieur à 20mm»
- isole du froid
- isolant phonique

**Coloris :** noir

**+ Info :**

- souplesse obtenue par le matériau
- découpe à la demande



MR12



Face supérieure

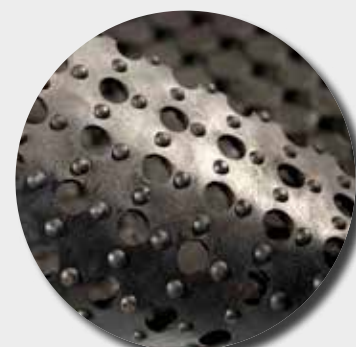

Face inférieure

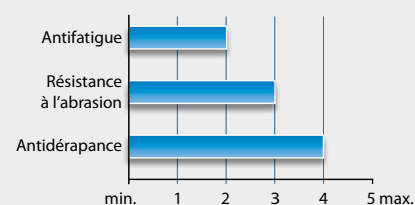

Référence	Dimensions	Epaisseur	Poids
MR12RL60	0,60 x 10,0 m	10 mm	7,85 kg/m <sup>2</sup>
MR12RL91	0,91 x 10,0 m	10 mm	7,85 kg/m <sup>2</sup>
MR12	1,83 x 10,0 m	10 mm	7,85 kg/m <sup>2</sup>



## Le caillebotis léger avec des bords biseautés

**Composition :** 100 % caoutchouc

**Applications :** passerelles ou escaliers extérieurs, protection de sol, postes en milieu industriel...

**Environnement :** sec ou humide

**Avantages :**

- drainant grâce à ses ventouses en face inférieure
- antidérapant
- très léger, facile à mettre en place
- isole du froid
- isolant phonique
- conforme à la norme Handicapé LOGC9400024A «Les trous et fentes dans le sol doivent avoir un diamètre inférieur à 20mm»

**Coloris :** noir

**+ Info :**

- souplesse obtenue par le matériau
- version Nitrile (résistant aux huiles) sur demande



MR12 bords biseautés

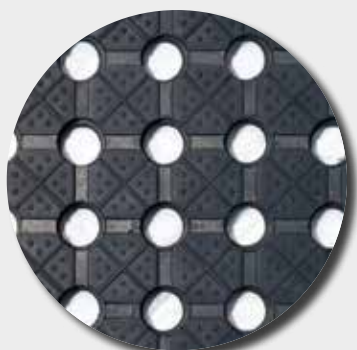

Face supérieure



Face inférieure

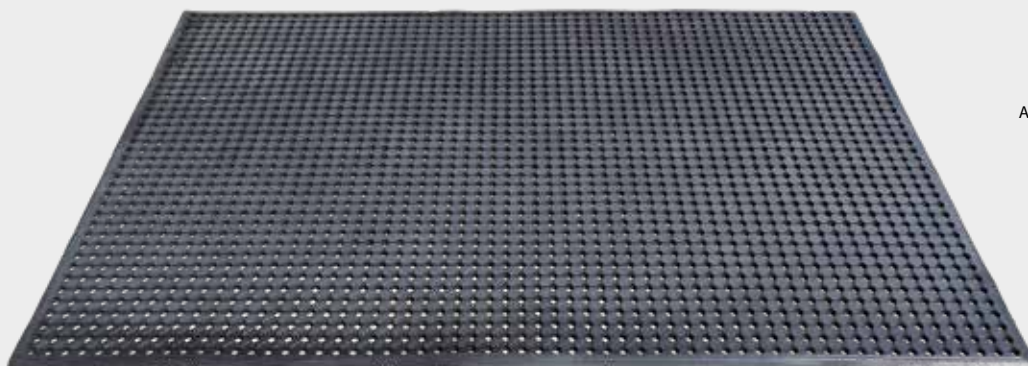

MR12 bords biseautés

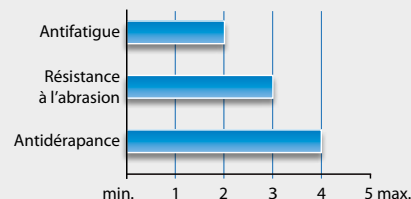

Référence	Dimensions	Epaisseur	Poids
MR12BB90150	90 x 150 cm	10 mm	11,5 kg/p
MR12BB120180	120 x 180 cm	10 mm	19,0 kg/p



# Caillebotis M22/MPR22

## Le caillebotis léger bords droits

**Composition :** 100 % caoutchouc naturel (M22 - coloris noir) ou caoutchouc nitrile (MPR22 - coloris rouge\*)

**Applications :** postes fixes en milieu industriel ou agroalimentaire, cuisines, bars...

**Environnement :** M22 : sec ou humide  
MPR22 : sec, humide ou gras

### Avantages :

- drainant grâce à ses picots en face inférieure
- antidérapant
- facile à nettoyer grâce à sa légèreté
- très résistant
- résiste aux graisses (MPR22)
- connectable grâce aux jonctions C22

**Coloris :** noir (caoutchouc naturel) ou rouge (caoutchouc nitrile)

**+ Info :** - souplesse obtenue par le matériau  
- découpe à la demande



MPR22



Face supérieure



Face inférieure



M22



Jonction C22

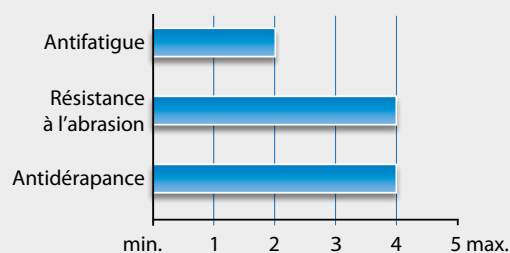

Référence	Dimensions	Epaisseur	Poids
M22	100 x 150 cm	14 mm	14,5 kg/p
MPR22 (nitrile)	100 x 150 cm	14 mm	15,0 kg/p
C22	Jonction pour M22		0,02 kg/p

\* Nous nous réservons la possibilité de livrer la qualité nitrile en coloris noir





## Le caillebotis universel

**Composition :** 100 % caoutchouc

**Applications :** applications antidérapantes dans les zones à sécuriser...

**Environnement :** sec ou humide

**Avantages :**

- drainant grâce à ses picots en face inférieure
- connectable grâce aux jonctions C68
- antidérapant
- souple
- facile à nettoyer
- très robuste
- auto-plombant
- sécurisant

**Coloris :** noir

- + Info :**
- souplesse obtenue par le matériau
  - découpe à la demande
  - caillebotis avec «fond fermé» sur demande



M68

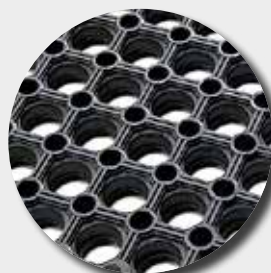

Face supérieure - M68

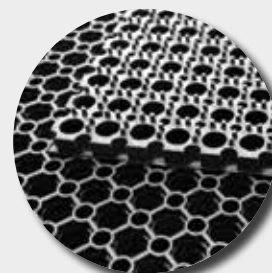

Face supérieure face inférieure M67

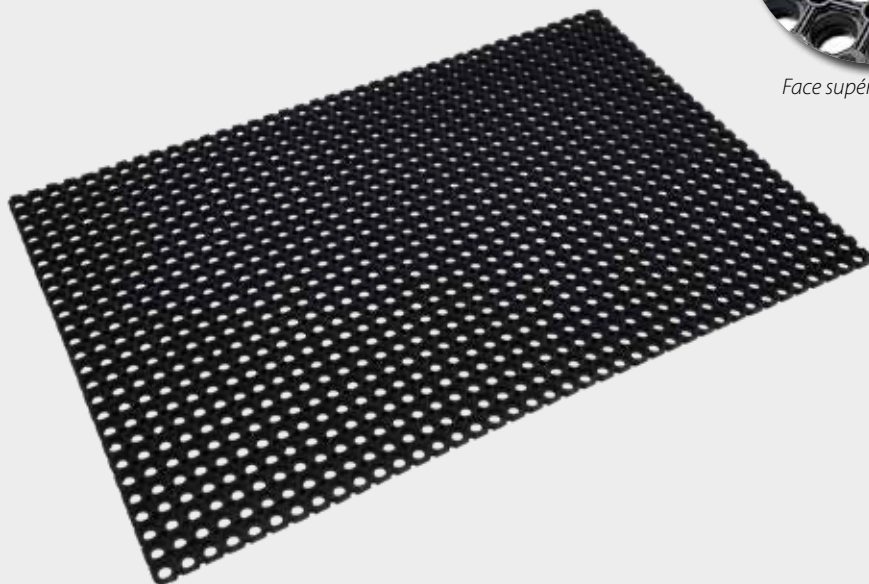

Brosses + jonctions

Référence	Dimensions	Epaisseur	Poids
M68	100 x 150 cm	23 mm	13,0 kg/p
M67	100 x 150 cm	23 mm	13,5 kg/p
M11	80 x 120 cm	23 mm	9,0 kg/p
M10	80 x 120 cm	17 mm	5,5 kg/p
M15	50 x 100 cm	22 mm	3,8 kg/p
M85	50 x 80 cm	22 mm	3,4 kg/p
C68	Jonction pour M68/M11		0,03 kg/p

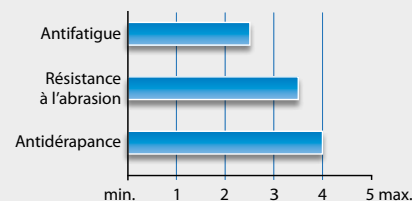

M67 uniquement



## Le Robuste

**Composition :** 100 % caoutchouc

**Applications :**

applications sévères et antidérapantes dans les zones à sécuriser

**Environnement :** sec ou humide

**Avantages :**

- drainant grâce à ses picots en face inférieure
- antidérapant
- souple
- facile à nettoyer
- ultra robuste
- auto-plombant
- sécurisant
- insonorisant
- isole du froid
- isolant phonique

**Coloris :** noir

**+ Info :**

- souplesse obtenue par le matériau
- découpe à la demande



M69



Face supérieure du M69PLUS



Face inférieure du M69PLUS



Face supérieure du M69



Face inférieure du M69



M69+

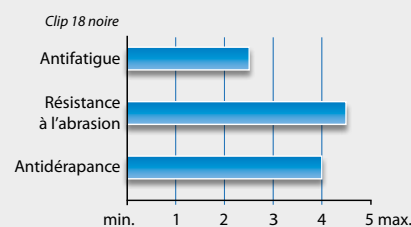

Référence	Dimensions	Epaisseur	Poids	Classement au feu
M69	100 x 150 cm	23 mm	18,0 kg/p	-
M69CFL	100 x 150 cm	23 mm	18,5 kg/p	Cfl-S1
M69PLUS	100 x 150 cm	23 mm	20,0 kg/p	-
M69PLUS-BFL	100 x 150 cm	23 mm	21,5 kg/p	Bfl-S1
C68	Jonction pour M69		0,03 kg/p	





## Le caillebotis en rouleau léger et robuste

**Composition :** 100 % caoutchouc naturel

**Applications :** applications antidérapantes dans les zones à sécuriser...

**Environnement :** sec ou humide

**Avantages :**

- caillebotis caoutchouc en rouleau
- drainant grâce à ses picots en face inférieure
- antidérapant
- très léger, facile à mettre en place
- présentation en rouleau pour une installation pratique
- conforme à la norme Handicapé LOGC9400024A «Les trous et fentes dans le sol doivent avoir un diamètre inférieur à 20mm»
- isole du froid
- isolant phonique

**Coloris :** noir

**+ Info :**

- souplesse obtenue par le matériau
- découpe à la demande
- version Nitrile (résistant aux huiles) sur demande



M69 Mini

Caillebotis caoutchouc

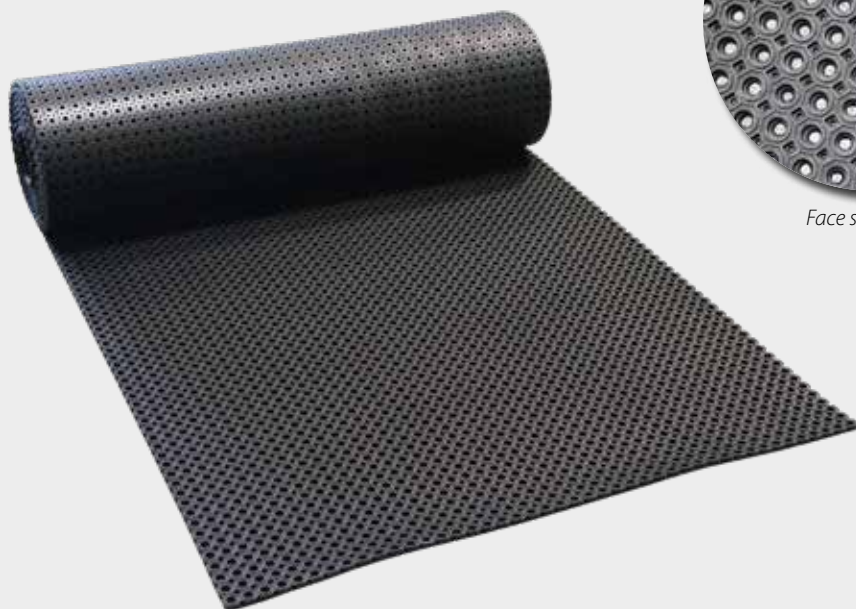

Face supérieure



Face inférieure

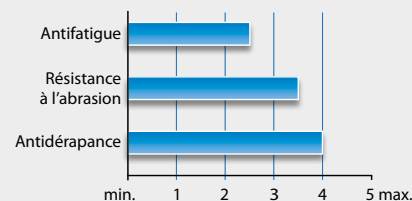

Référence	Dimensions	Epaisseur	Poids
M69MINI	1 x 10 m	10 mm	7,3 kg/m <sup>2</sup>



## Le revêtement ergonomique pour l'industrie qui assure votre sécurité

### Composition :

100 % PVC souple

### Applications :

postes de travail dans le milieu industriel : établis, postes de montage ou d'emballage, comptoirs...

### Environnement :

sec, humide, huileux, chimique (voir tableau p. 4)

### Avantages :

- revêtement antidérapant grâce à sa surface profilée
- conforme à la norme DIN E 51130 : R10
- permet au poste de travail de rester toujours propre et sec grâce à sa structure de caillebotis
- **très bonne résistance aux produits chimiques et aux huiles**
- se découpe facilement au cutter pour une adaptation parfaite à la configuration des locaux
- bonne résistance à la température
- résiste à une projection légère ou modérée de copeaux
- marquage jaune possible sur demande pour une meilleure signalisation
- bonne tenue aux UV

### Coloris :

noir, noir avec marquage jaune

### + Info :

- existe également en version ultra antidérapante (R11 selon la norme DIN E 51130)
- bords biseautés disponibles sur demande (noir ou noir/jaune)
- raccords disponibles sur demande pour attacher un caillebotis à un autre (3 à 5 raccords par ml)



EHA950 version R10



Marquage jaune + bords biseautés

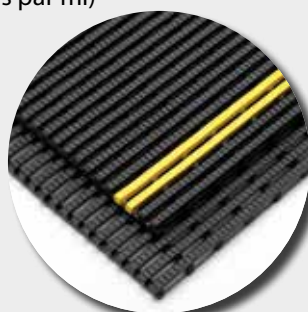

EHA950 version R11

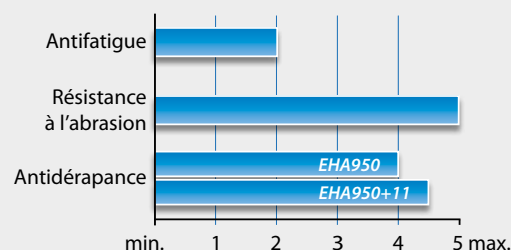
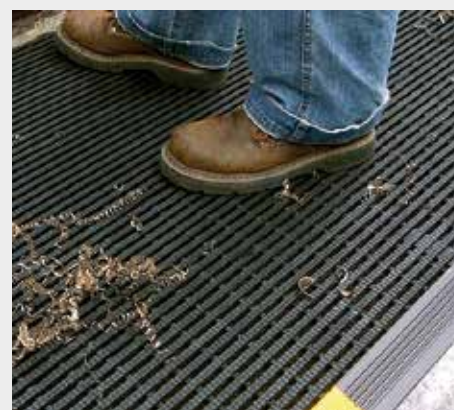

Référence	Largeur standard	Longueur standard	Longueur sur mesure	Epaisseur	Poids
EHA950	60, 80, 100, 120 cm	10 m	Toutes longueurs jusqu'à 30 m	12,5 mm	6,0 kg/m <sup>2</sup>
EHA950+11	60, 80, 100, 120 cm	10 m	Toutes longueurs jusqu'à 30 m	15 mm	8,0 kg/m <sup>2</sup>
EHA95059	Marquage Jaune				





## Le revêtement industriel écologique

### Composition :

100 % polyéthylène recyclé

### Applications :

postes de travail debout avec machines outil, postes avec sol extrêmement glissant...

### Environnement :

sec, huileux, chimique (voir tableau p.4)

### Avantages :

- revêtement très antidérapant : version R11 ou R12 suivant la norme DIN E 51130
- extrêmement robuste
- **résiste aux projections de copeaux grâce à la surface en carbure de silicium**
- résiste aux charges mécaniques élevées
- très bonne résistance aux huiles, aux graisses et à la plupart des produits chimiques
- adaptation facile à la configuration des locaux
- existe en plaques ou en rouleau
- semelle antidérapante pour une meilleure tenue au sol
- isole du froid

### Coloris :

gris argent (version R11) ou anthracite (version R12)

### + Info :

- bords biseautés disponibles sur demande (noir ou noir/jaune)
- raccords disponibles sur demande pour attacher un caillebotis à un autre (3 à 5 raccords par ml)

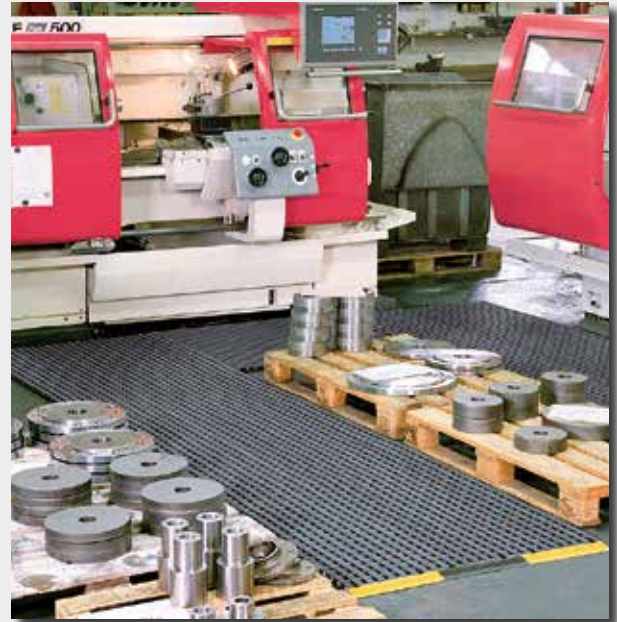

EHA917 version R11



Rouleaux EHA917 version R11 et R12



EHA917 + bordures



EHA917 version R12

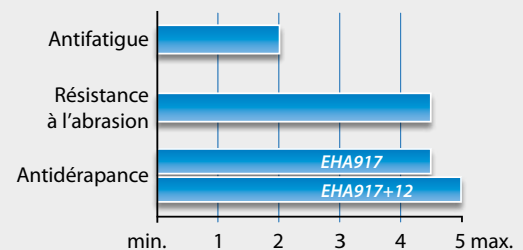

Référence	Largeur standard	Longueur standard	Longueur sur mesure	Epaisseur	Poids
EHA917	60, 80, 100, 120 cm	10 m	Toutes longueurs jusqu'à 30 m	18,0 mm	6,5 kg/m <sup>2</sup>
EHA917+12	60, 80, 100, 120 cm	10 m	Toutes longueurs jusqu'à 30 m	18,0 mm	6,5 kg/m <sup>2</sup>





## Le système résistant et ergonomique

**Composition :** 100 % PVC

**Applications :** postes de travail avec passage d'engins roulants, postes de travail avec une grande surface à équiper...

**Environnement :**

- sec (ErgoDeck 562)
- humide (ErgoDeck 560)
- légèrement gras (ErgoDeck 563)
- humide et gras (ErgoDeck 561)

**Avantages :**

- dalles ergonomiques qui maintiennent le confort de l'ouvrier et qui résistent en même temps au passage d'engins roulants et aux charges lourdes
- dalles connectables sur les 4 côtés pour une disposition flexible
- pose rapide
- fonction antifatigue grâce à sa structure inférieure se composant de «FlexPoints»
- supporte jusqu'à 45 tonnes/m<sup>2</sup>
- dalles facilement séparables et reconnectables pour obtenir une nouvelle configuration
- angles et rampes de sécurité jaunes disponibles pour sécuriser et faciliter l'accès aux dalles par les utilisateurs et les engins roulants
- très bonne résistance aux produits chimiques

**Coloris :**

noir



bordures + angle

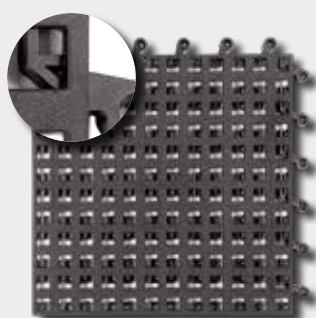

ErgoDeck 560



ErgoDeck 561 (avec Grip)

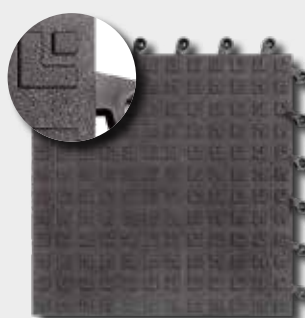

ErgoDeck 562



ErgoDeck 563 (avec Grip)

Référence	Dimensions	Epaisseur	Poids
ERGO_D560_FO_BK	45,7 x 45,7 cm	22 mm	2,3 kg/p
ERGO_D561_FO_BK	45,7 x 45,7 cm	22 mm	2,3 kg/p
ERGO_D562_FF_BK	45,7 x 45,7 cm	22 mm	2,5 kg/p
ERGO_D563_FF_BK	45,7 x 45,7 cm	22 mm	2,5 kg/p
ERGO_D_ANGLE_EXT_J	15,2 x 38,1 cm	22 mm	1,4 kg/p
ERGO_D_ANGLE_J	15,2 x 22,9 cm	22 mm	0,6 kg/p
ERGO_D_RAMP_J	15,2 x 45,7 cm	22 mm	0,4 kg/p

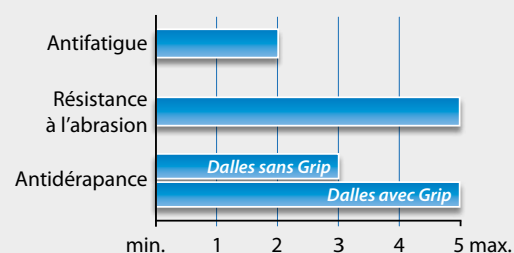

## Dalle emboîtable ajourée

### Composition :

polypropylène recyclable anti UV

### Applications :

ateliers, zones de stockage, garages, show-room...

### Environnement :

sec, humide, chimique (voir tableaux page 4)

### Avantages :

- ventilation et drainage aisés grâce à ses alvéoles
- antidérapante
- simple de pose et d'entretien
- résiste au poids : 400 T/m<sup>2</sup>
- résiste aux UV
- très bonne résistance à la température : -20°C/+60 °C
- grande résistance aux produits chimiques
- finition parfaite possible grâce aux bordures et aux angles

### Coloris :

- vert, blanc, gris, bleu, rouge
- autres coloris: nous consulter

### + Info :

joints de dilatation à poser tous les 2,5 à 3 ml (soit toutes les 8 à 10 dalles)

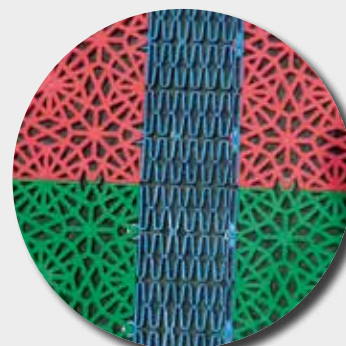

Joint de dilatation

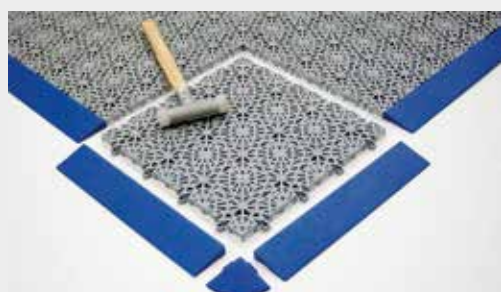
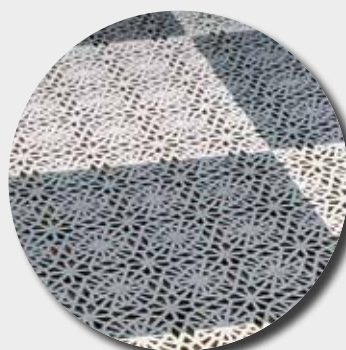

Bordures et angle



Coloris

Référence	Dimensions	Epaisseur	Poids
ID.UNIVERSAL (paquet de 1 m <sup>2</sup> )	30 x 30 cm	13,5 mm	3,0 kg/m <sup>2</sup>
Bordures (lot de 5 pces)	30 x 5,5 cm	13,5 mm	0,25 kg le lot
Angles (lot de 4 pces)	5,5 x 5,5 cm	13,5 mm	0,04 kg le lot
Joints de dilatation (lot de 2 pces)	30 x 7,5 cm	13,5 mm	0,21 kg le lot





## Dalle PVC emboîtable

**Composition :** PVC souple recyclable

### Applications :

- qualité dure 92 ShoresA : ateliers, entrepôts industriel, magasins, show-room...
- qualité souple 78 ShoresA : applications moins sévères comme bureaux, chambres froides...

**Environnement :** sec avec légères projections d'huiles ou produits chimiques (liste sur demande)

### Avantages :

- finition granulée ou pastillée
- grande résistance à l'usure et à l'abrasion
- antidérapante
- facile et rapide à mettre en œuvre : pose libre avec un maillet
- grande résistance aux produits chimiques
- emboîtement par queue d'aronde
- facile à entretenir
- grande résistance au poids

**Coloris :** gris foncé, rouge, bleu, vert

### + Info :

nous consulter pour :

- passage de chariots élévateurs
- qualité antistatique
- fiche d'entretien disponible sur demande



Bordure



Surface pastillée



Surface granulée

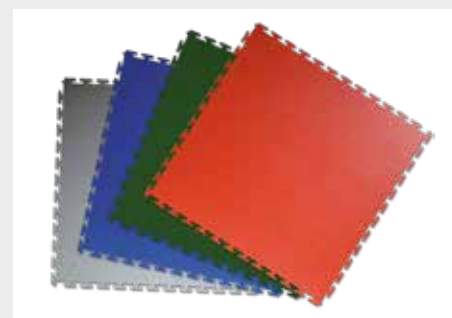

Nuancier



Référence	Dimensions	Épaisseur	Poids
IDEX5P (pastillé)	50,1 x 50,1 cm	5 mm	8,0 kg/m <sup>2</sup>
IDEX5G (granulé)	50,1 x 50,1 cm	5 mm	8,0 kg/m <sup>2</sup>
IDEX5B (bordure)	50,1 x 7,8 cm	5 mm	1,2 kg le lot de 4
IDEX5A (angle)	59,2 x 7,8 cm	5 mm	1,4 kg le lot de 4
Conditionnement par carton de 2.5 m <sup>2</sup> - Existe également en épaisseur 7 mm			





## Dalle caoutchouc hyper résistante

### Composition :

100 % caoutchouc

### Applications :

protection de sol ou de pièces mécaniques nécessitant une manutention lourde (risques de chute,...), protection du matériau et du sol lors de la manutention de tonneaux,...

### Environnement :

sec ou humide

### Avantages :

- extrêmement robuste
- installation et démontage facile grâce au système de puzzle
- dalles auto-plombantes
- excellente protection thermique et acoustique
- drainant grâce à sa face inférieure rainurée
- antidérapante grâce à sa surface martelée
- pose libre
- entretien aisé

### Coloris :

- standard : noir
- production spéciale possible en vert, bleu, rouge et gris : nous consulter

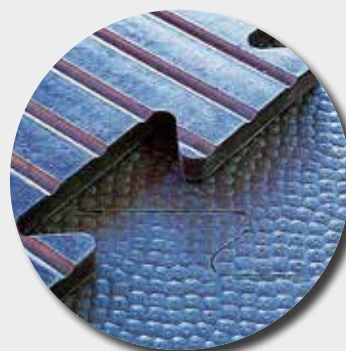

CLIP 18  
Face inférieure rainurée/  
face supérieure martelée



CLIP SUPER :  
face supérieure losanges très adhérente

Référence	Dimensions	Epaisseur	Poids	Classement Feu
CLIP18 (noir)	100 x 100 cm	16 mm	23,0 kg/p	Dfl-S2
CLIP18B (bleu)	100 x 100 cm	16 mm	23,0 kg/p	Bfl-S1
CLIP18G (gris)	100 x 100 cm	16 mm	23,0 kg/p	Bfl-S1
CLIP18V (vert)	100 x 100 cm	16 mm	23,0 kg/p	Bfl-S1
CLIP18R (rouge)	100 x 100 cm	16 mm	23,0 kg/p	Bfl-S1
CLIP18CFL (noir)	100 x 100 cm	16 mm	22,0 kg/p	Cfl-S1
CLIP SUPER	100 x 100 cm	18 mm	21,0 kg/p	-



Clip 18 noire

Clip 18 CLF

Clip 18 couleur



# Tapis pastillé en rouleau

## Le revêtement à pastilles

**Composition :** 100 % caoutchouc

**Applications :** locaux commerciaux et industriels, comptoirs, centres de tri, halls...

**Avantages :**

- antidérapant
- souple
- haute résistance à l'abrasion
- isolant phonique
- entretien aisé
- envers dépoli pour fixation adhésive

**Coloris :** - standard noir ou gris  
- autres coloris : nous consulter

**+ Info :**

- version nitrile résistant aux graisses sur demande
- colle PU bi-composant disponible en stock : nous consulter

Référence	Dimensions	Epaisseur	Poids
PAST100N3	1,0 x 10 m	3 mm	4,0 kg/m <sup>2</sup>
PAST120N3 (noir)	1,20 x 10 m	3 mm	4,0 kg/m <sup>2</sup>
PAST120G3 (gris)	1,20 x 10 m	3 mm	4,0 kg/m <sup>2</sup>
Hauteur des pastilles : 1 mm - Diamètre des pastilles : 24 mm			



Tapis pastillé



Uniquement  
référence 120N3

## Tapis CHECKER

### Le tapis caoutchouc industriel

**Composition :** 100 % caoutchouc

**Applications :** locaux commerciaux et industriels, comptoirs, centres de tri, halls, protection des sols industriels ainsi que des rayonnages ou des établis...

**Avantages :**

- antidérapant
- souple
- haute résistance à l'usure et à la déchirure
- envers dépoli pour fixation adhésive

**Coloris :**

- noir ou gris
- autres coloris : nous consulter

**+ Info :**

- colle PU bi-composant disponible en stock : nous consulter



Checker



Checker 6

Référence	Dimensions	Epaisseur	Poids
CHECKER100N3	1,0 x 10,0 m	3 mm	4,3 kg/m <sup>2</sup>
CHECKER140N3 (noir)	1,40 x 10 m	3 mm	4,3 kg/m <sup>2</sup>
CHECKER140N6 (noir)	1,40 x 10 m	6 mm	8,4 kg/m <sup>2</sup>
CHECKER140G3 (gris)	1,40 x 10 m	3 mm	3,9 kg/m <sup>2</sup>
CHECKER140N3NBR (nitrile)	1,4 x 10 m	3 mm	4,3 kg/m <sup>2</sup>



Uniquement  
référence 140N6



## Le tapis strié

**Composition :** 100 % caoutchouc ou 100% caoutchouc nitrile

**Applications :** protection des sols industriels ainsi que des rayonnages ou des établis

**Avantages :**

- antidérapant
- souple
- haute résistance à l'usure et à la déchirure
- face inférieure impression toile pour fixation adhésive
- découpe facile

**Coloris :**

- noir ou gris
- autres coloris : nous consulter

**+ Info :**

- colle PU bi-composant disponible en stock : nous consulter



Fines Stries



Référence	Dimensions	Épaisseur	Poids
FINES60NN	0,60 x 10 m	3 mm	2,5 kg/m <sup>2</sup>
FINES120N (noir)	1,20 x 10 m	3 mm	2,5 kg/m <sup>2</sup>
FINES100N (noir)	1,00 x 10 m	3 mm	2,5 kg/m <sup>2</sup>
FINES120G (gris)	1,20 x 10 m	3 mm	2,7 kg/m <sup>2</sup>
FINES120NNBR (nitrile)	1,20 x 10 m	3 mm	3,4 kg/m <sup>2</sup>



# Tapis larges cannelures

## Le tapis cannelé

**Composition :**

100 % caoutchouc

**Applications :** protection des sols industriels

**Avantages :**

- antidérapant
- souple
- haute résistance à l'usure et à la déchirure
- face inférieure impression toile pour fixation adhésive

**Coloris :**

- noir
- autres coloris : nous consulter

**+ Info :**

- colle PU bi-composant disponible en stock : nous consulter



Cannelé

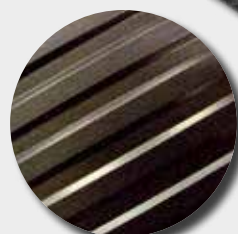

Référence	Dimensions	Épaisseur	Poids
CANNELE120N6 (noir)	1,20 x 10 m	6 mm	6,5 kg/m <sup>2</sup>
CANNELE100N6 (noir)	1,00 x 10 m	6 mm	6,5 kg/m <sup>2</sup>





## Le tapis caoutchouc à la demande

### Composition :

caoutchouc manufacturé (différentes qualités : caoutchouc naturel, nitrile, EPDM, anti-abrasion...)

### Applications :

protection des sols industriels ainsi que des rayonnages ou établis

### Avantages :

- antidérapant
- insonorisant
- excellente résistance à l'usure et à la déchirure

### Coloris :

selon qualité

### + Info :

existe en version toilée ou non toilée, avec face impression toile pour faciliter l'encollage et en différentes épaisseurs : nous consulter



Référence	Désignation	Dimensions	Épaisseur en mm	Nombre de pli(s)	Finition surface Supérieure/Inférieure
CCO1FL1FIT2	Caoutchouc CCO1FL1FIT2	1,40 x 10 m	2 mm	0	Lisse/Impression toile
CCO2FL3	Caoutchouc CCO2FL3	1,40 x 10 m	3 mm	0	Lisse/lisse
CCO1FLFIT2P4	Caoutchouc CCO1FLFIT2P4	1,40 x 10 m	4 mm	2	Lisse/Impression toile
CCN2FL4	Caoutchouc CCN2FL4	1,40 x 10 m	4 mm	0	Lisse/lisse
CCO2FL6	Caoutchouc CCO2FL6	1,40 x 10 m	6 mm	0	Lisse/lisse
BLACKSTART6	Caoutchouc BLACKSTAR ép. 6 mm	Largeur 1,40 - Long. Jusqu'à 10 m	6 mm	1	Lisse/support toile
IDSHEET4MM	Caoutchouc IDSHEET 4 mm	Largeur 2 m - Long. Jusqu'à 60 m	4 mm	1	Lisse/impulsion toile

Nous consulter pour toute autre qualité

## 8110

### Rouleaux caoutchouc recyclé

**Composition :** granulats de caoutchouc recyclé agglomérés avec un liant polyuréthane

**Applications :** utilisation intérieure et extérieure : protection des sols industriels ou commerciaux

### Avantages :

- souple
- antidérapant
- isolant phonique et thermique
- améliore le confort de marche
- amortisseur de chocs
- poreux, facilite le drainage
- facile à entretenir et insensible à l'eau

**Pose :** collée en plein avec colle polyuréthane (1 à 1,5 kg au m<sup>2</sup>)

**Coloris :** noir

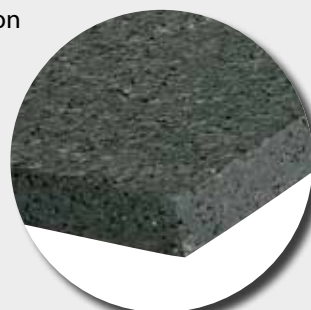

8110



Référence	Dimensions	Épaisseur	Poids
81104	1,5 x 30,0 m	4 mm	4,0 kg/m <sup>2</sup>
81106	1,5 x 20,0 m	6 mm	6,0 kg/m <sup>2</sup>
811010	1,5 x 12,0 m	10 mm	10,0 kg/m <sup>2</sup>





## Tapis isolant électrique

### Composition :

EPDM

### Applications :

postes de transformation haute tension, postes qui nécessitent d'isoler les personnes contre les chocs électriques de certains appareils comme les armoires électriques...

### Environnement : sec

### Avantages :

- léger grâce à sa faible épaisseur
- conforme à la norme IEC 6 11 11 :

Classe	Tension maxi d'utilisation	Tension de test	Tension d'épreuve
0	1 000 V	5 000 V	10 000 V
3	26 500 V	30 000 V	40 000 V
4	36 000 V	40 000 V	50 000 V

- bonne résistance à l'abrasion
- antidérapant
- facile à nettoyer

### Coloris :

gris

### + Info :

découpe sur mesure à la demande



Rouleaux caoutchouc



1 face lisse / 1 face impression toile

Référence	Dimensions	Épaisseur	Classe selon IEC 6 11 11	Poids
M38CLASSE0	1,0 x 10,0 m	3 mm	Classe 0	3,8 kg/m <sup>2</sup>
M38CLASSE3	1,0 x 10,0 m	4,5 mm	Classe 3	6,8 kg/m <sup>2</sup>
M38CLASSE4	1,0 x 10,0 m	6,5 mm	Classe 4	10,5 kg/m <sup>2</sup>



## Pour orienter les personnes malvoyantes ou non voyantes et signaler l'approche d'un danger

**Composition :** 100 % caoutchouc

**Applications :** A positionner à 50 cm d'un danger, un obstacle ou un changement de niveau : escaliers, ascenseurs, traversées piétonnes, bords de quai...

### Avantages :

- avertit les personnes déficientes visuelles d'un danger
- installation facile et rapide
- antidérapante
- dalle conforme à la norme NFP 98-351
- loi Handicap de février 2005
- pose en intérieur ou en extérieur

**Pose :** Dégraisser la face inférieure. Collée en plein avec colle polyuréthane bi-composant

**Coloris :** noir, gris, jaune ou blanc

### + Info :

témoin d'usure



Référence	Dimensions	Epaisseur	Poids
PODOCFL420800	42 x 80 cm	7 mm	1,2 kg/p

## BANDE D'AIDE A L'ORIENTATION

### Pour guider les personnes malvoyantes ou non voyantes dans leurs déplacements

**Composition :** 100 % caoutchouc

**Applications :** A placer sur les voiries ou dans les espaces publics éloignés des situations à risque (passages piétons obliques, carrefours complexes, giratoires, obstacles, dangers...)

### Avantages :

- repère discret et efficace qui indique la direction à suivre
- rassure les personnes malvoyantes et non voyantes
- conforme à la norme NF P 98-352
- grâce au contraste de texture et de couleur la personne déficiente visuelle peut détecter le changement de relief avec sa canne ou directement sous sa semelle
- antidérapante

**Pose :** Dégraisser la face inférieure et la rendre rugueuse en la ponçant.

Collée en plein avec colle polyuréthane bi-composant

### Coloris :

noir - autres couleurs: blanc ou gris (selon référence)

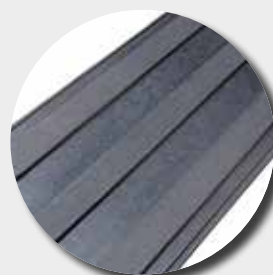

BAO17100EP7

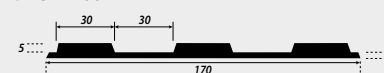

BAO22100EP8

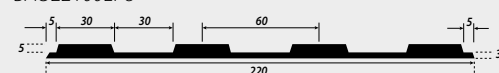

BAO22100EP5

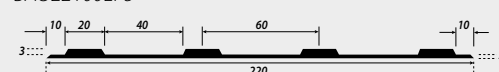

Référence	Dimensions	Epaisseur	ERP
BAOCFL17100EP7	17 x 100 cm	7 mm	1 - 2 (pose en double rail)
BAOCFL22100EP8	22 x 100 cm	8 mm	1 - 2 (pose en simple rail)
BAOCFL22100EP5	22 x 100 cm	5 mm	3 - 5 (pose en simple rail)





## Le piège pour toutes les salissures

### Composition :

film de polyéthylène

### Applications :

laboratoires, salles blanches, hôpitaux, tout endroit stérile...

### Avantages :

- moyen très efficace pour enlever toutes salissures et poussières grâce à la surface collante
- 30 feuilles adhésives numérotées pour un repère facile
- chaque feuille peut être utilisée de nombreuses fois avant d'être enlevée
- face inférieure adhésive pour une meilleure tenue
- facile à utiliser
- hygiénique

### Coloris :

blanc

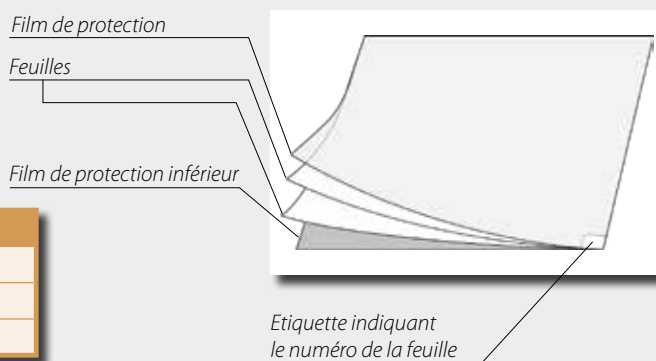

Référence	Dimensions	Epaisseur	Poids
TAC600900	60 x 90 cm	1,5 mm	1,0 kg/p
TAC4501140	45 x 114 cm	1,5 mm	0,8 kg/p
TAC6601140	66 x 114 cm	1,5 mm	1,1 kg/p

# PÉDILUVE

## La solution optimale pour désinfecter vos pieds

### Composition :

100 % caoutchouc

### Applications :

Entrées nécessitant la désinfection des pieds

### Avantages :

- Facile à poser
- Désinfection optimale sans perte de produits
- Antidérapant
- picots grattants

### Coloris :

noir



Bordure

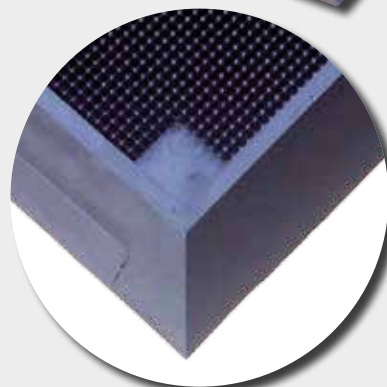

Picots grattants

Référence	Dimensions	Epaisseur	Poids
PEDILUVECC985810	81 x 98,5 cm	50 mm	Environ 15 kg/p



## Caillebotis pour usage en milieux humides

### Composition :

polyéthylène et EVA

### Applications :

piscines privées, salles de bains, cabines de douches, saunas, vestiaires, centres de remise en forme, centres sportifs...

Interdit dans les piscines publiques

### Avantages :

- surface antidérapante grâce à des plots en surface
- structure ingénieuse permettant un drainage immédiat
- rouleau composé de bandes déconnectables de 10 cm de largeur
- longueur infinie possible grâce aux connexions
- confortable pour passage avec pieds nus
- matériau inodore
- traitement antibactérien et fongicide pour une protection de longue durée
- isolant phonique
- résiste aux variations de températures : - 35°C à + 70°C
- classification A, B et C selon la norme DIN 51097 pour l'antidérapance

### Coloris :

bleu ou gris

### + Info :

- longueur à la demande
- prévoir 3 à 4 raccords par ml



Montage des clips avec un marteau pour joindre un rouleau à un autre

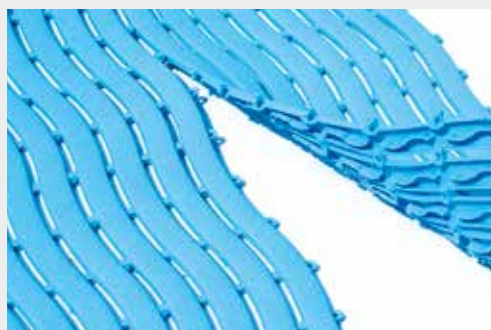

Bandes déconnectables

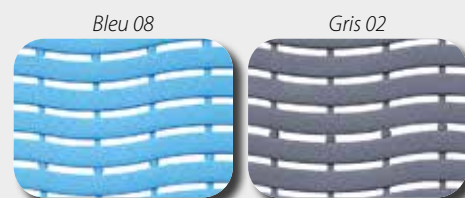

Référence	Dimensions	Epaisseur	Poids
SOFTSTEPNRL02 (gris)	0,60 x 16 m	9 mm	1,32 kg/ml
SOFTSTEPNRL08 (bleu)	0,60 x 16 m	9 mm	1,32 kg/ml
CLIPSOFTSTEPN30	longueur : 26 mm	6 mm	0,01 kg/p





## Caillebotis professionnel pour usage en milieux humides

**Composition :** PVC souple

**Applications :**

- cabines de douches, vestiaires...
- Interdit dans les piscines publiques

**Avantages :**

- traitée fongicide et anti-bactérien
- concept original permettant le drainage de l'eau de tous les côtés
- antidérapante : groupe C selon DIN 51097
- confortable
- facile à poser
- résiste aux variations de températures (-5°C à +60°C)
- existe en différentes largeurs et longueurs
- drainante

**Coloris :**

large choix de coloris, voir nuancier ci-dessous

**+ Info :**

- raccords disponibles sur demande (référence EHA96 et EHA93) pour attacher un caillebotis à un autre (3 à 5 raccords par ml)
- bords biseautés disponibles sur demand (pour références EHA96 et 93)



EHA 96

Caillebotis sanitaires

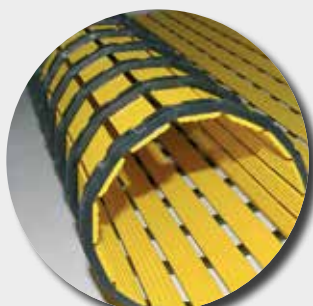

EHA 88



EHA 96



EHA 93

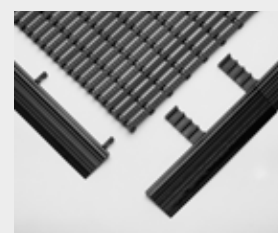
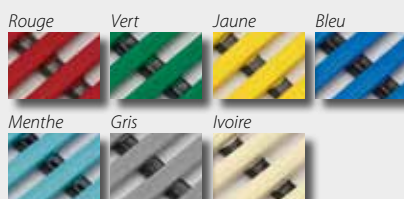

Bords biseautés

Référence	Largeurs standard	Longueurs standard	Longueur sur mesure	Epaisseur	Poids
EHA88	60, 80, 100 cm	10 m	Toutes longueurs jusqu'à 20 m	12 mm	6,0 kg/m <sup>2</sup>
EHA96	40, 60, 80, 100, 120 cm	10 m	Toutes longueurs jusqu'à 30 m	12 mm	5,5 kg/m <sup>2</sup>
EHA93	40, 50, 60, 80, 100, 120 cm	10 m	Toutes longueurs jusqu'à 30 m	14 mm	6,8 kg/m <sup>2</sup>

Autres largeurs : nous consulter

Photos non contractuelles - Les dimensions et poids sont donnés à titre indicatif - Tolérance +/- 5%.





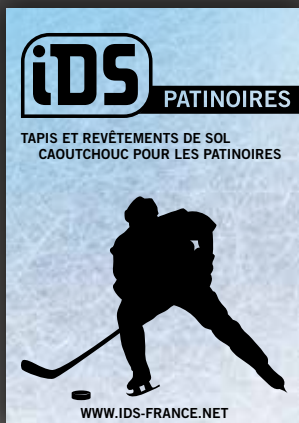
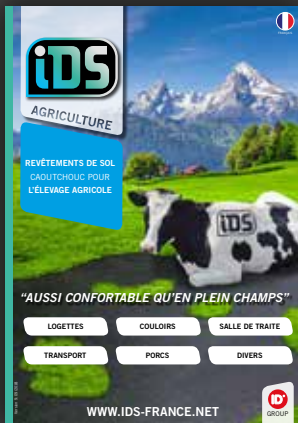

**IDS Industrie Développement Services**  
47, voie St Exupéry - Alpespace  
73 800 Porte de Savoie - France

Tél : +33 (0)4 79 84 36 06  
Fax : +33 (0)4 79 84 36 10

ids@ids-france.net

www.ids-france.net

