



AMECA

www.ameca-sa.fr



SOLUTIONS FIXATIONS TOLERIE

Ecrou noyé

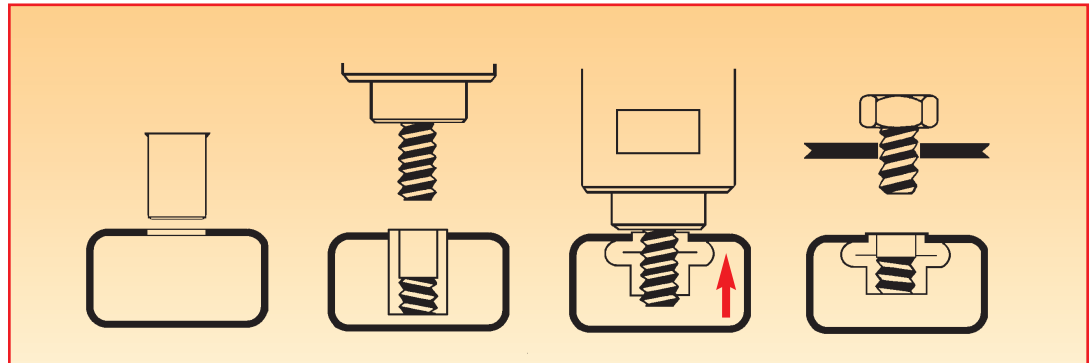

- **DES ASSEMBLAGES EN AVEUGLE FACILES À MONTER, RAPIDES À POSER.**

DESCRIPTION

L'écrou noyé Amsert est un écrou taraudé de forme tubulaire, avec dans sa partie supérieure, une chambre cylindrique d'expansion non taraudée. C'est l'action de l'outil de pose sur cette chambre qui provoque le sertissage de l'écrou noyé en aveugle sur une ou plusieurs tôles.

UN MONTAGE RAPIDE ET FACILE

L'écrou noyé Amsert peut être monté en aveugle sur des pièces n'offrant pas de possibilités d'accès par l'intérieur (tubes, boîtes...). Son montage est facile et rapide, surtout par rapport à des procédés plus traditionnels (écrous soudés par exemple).

UNE FIXATION SUR LA PLUPART DES MATÉRIAUX.

L'écrou noyé Amsert peut être installé sur la plupart des matériaux (acier, aluminium, matières plastiques, stratifiés, fibreglass etc.) à partir d'une épaisseur de 0,5 mm et ce même sur des pièces peintes ou revêtues. Il résout tous les problèmes de taraudage dans les faibles épaisseurs.

3 TYPES DE TÊTE

TC : Tête Plate Cylindrique, la tête est en surépaisseur, pour usages courants

TCS : Tête Fraisée, pour noyer la tête on doit faire un fraisage dans le support. Vérifier la compatibilité épaisseur de la tête / épaisseur de la tôle.

TFM : Tête Fraisée Mince, tête auto-affleurante après la pose, nécessite un trou de pose précis et une matière réceptrice non malléable.





Ecrou noyé acier tête plate - TC



OUVERT

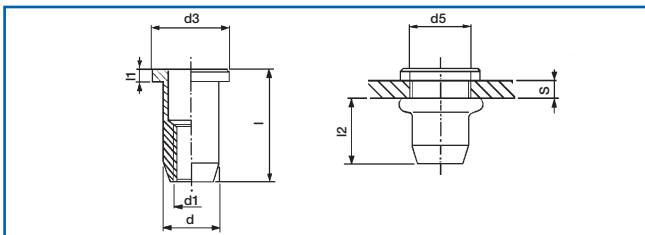

REFERENCE	S	l	d1 6 H	d	d3	l1	d5 +0,15 0	l2 *
1523103020	0,5-2,0	9,5	M3	5	8	0,8	5	6
1523203035	1,5-3,5	11						
1523104020	0,5-2,0	10,5	M4	6	9	0,8	6	6,5
1523204040	1,5-4,0	12,5						
1523105025	0,5-2,5	12,5	M5	7	10	1	7	7
1523205045	2,0-4,5	14,5						
1523106030	0,5-3,0	16	M6	9	12	1,2	9	9,5
1523206055	2,5-5,5	18,5						
1523108035	0,5-3,5	17	M8	11	14	1,3	11	9,5
1523208060	3,0-6,0	19,5						
1523110035	0,5-3,5	21	M10	13	16	1,5	13	12,5
1523210060	3,0-6,0	23,5						

* Valeur moyenne en fonction de S - Matière : Acier zingué
 Sur demande : Aluminium - Laiton

OUVERT CANNELE

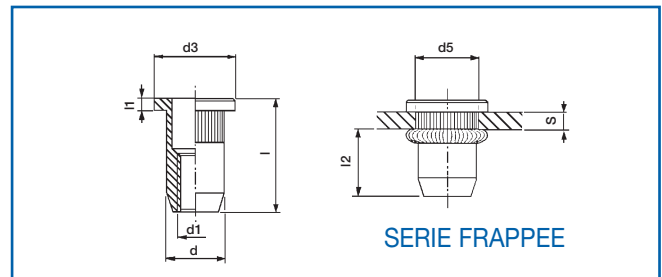

TC	REFERENCE	s	l	d	d3	l1	d5 +0,15 -0	l2*
M4	1563104025	0,5-3	11,5	5,95	9	0,8	6	6
M5	1563105030	0,5-3	13,5	6,95	10	1	7	8
M6	1563106031	0,5-3	16	8,95	12	1,2	9	9,5
M8	1563108036	0,5-3,5	17,5	10,9	16	1,4	11	10,5
M10	1563110036	1,0-3,5	22	12,9	17	2	13	12,5

* Valeur moyenne en fonction de S

OUVERT CANNELE

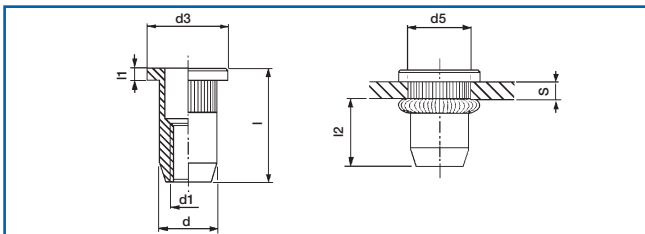

REFERENCE	S	l	d1 6 H	d	d3	l1	d5 +0,15 0	l2 *
• 1563103020	0,5-2,0	9,5	M3	5	8	0,8	5	6
• 1563203035	1,5-3,5	11						
1563104020	0,5-2,0	10,5	M4	6	9	0,8	6	6,5
1563204040	1,5-4,0	12,5						
1563105025	0,5-2,5	12,5	M5	7	10	1	7	7
1563205045	2,0-4,5	14,5						
1563106030	0,5-3,0	16	M6	9	12	1,2	9	9,5
1563206055	2,5-5,5	18,5						
1563108035	0,5-3,5	17	M8	11	14	1,3	11	9,5
1563208060	3,0-6,0	19,5						
1563110035	0,5-3,5	21	M10	13	16	1,5	13	12,5
1563210060	3,0-6,0	23,5						
• 1563112035	0,5-3,5	25	M12	15	18	2	15	16
• 1563212065	3,0-6,5	28						

* Valeur moyenne en fonction de S - Matière : Acier zingué
 • Fabrication spéciale sur demande

BORGNE CANNELE

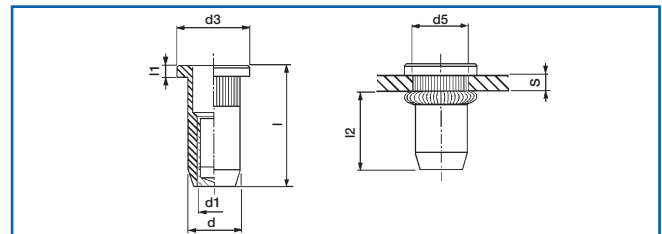

REFERENCE	S	l	d1 6 H	d	d3	l1	d5 +0,15 0	l2 *
• 1565103020	0,5-2,0	13	M3	5	8	0,8	5	9,5
• 1565203035	1,5-3,5	14,5						
• 1565104020	0,5-2,0	15	M4	6	9	0,8	6	11
• 1565204040	1,5-4,0	17						
• 1565105025	0,5-2,5	18	M5	7	10	1	7	12,5
• 1565205045	2,0-4,5	20						
• 1565106030	0,5-3,0	22,5	M6	9	12	1,2	9	16
• 1565206055	2,5-5,5	25						
• 1565108035	0,5-3,5	25	M8	11	14	1,3	11	17,5
• 1565208060	3,0-6,0	27,5						
• 1565110035	0,5-3,5	30	M10	13	16	1,5	13	21,5
• 1565210060	3,0-6,0	32,5						
• 1565112035	0,5-3,5	36,5	M12	15	18	2	15	27,5
• 1565212065	3,0-6,5	39,5						

* Valeur moyenne en fonction de S - Matière : Acier zingué
 Sur demande : Acier inox
 • Fabrication spéciale sur demande

Finition : zingage sans chrome 6



OUVERT

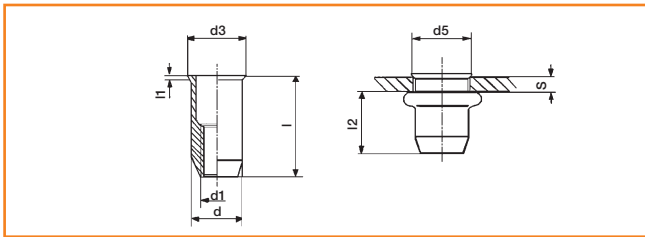

REFERENCE	S	l	d1 6 H	d	d3	l1	d5 +0,15 0	l2 *
1521103020	0,5-2,0	9	M3	5	5,5	0,35	5	6
1521203035	1,5-3,5	10,5						
1521104020	0,5-2,0	10	M4	6	6,75	0,5	6	6,5
1521204040	1,5-4,0	12						
1521105025	0,5-2,5	12	M5	7	8	0,5	7	7
1521205045	2,0-4,5	14						
1521106030	0,5-3,0	15	M6	9	10	0,6	9	9,5
1512106055	2,5-5,5	17,5						
1521108035	0,5-3,5	16	M8	11	12	0,6	11	9,5
1521208060	3,0-6,0	18,5						
1521110035	0,5-3,5	20	M10	13	14,5	0,85	13	12,5
1521210060	3,0-6,0	22,5						

* Valeur moyenne en fonction de S - Matière : Acier zingué
 • Fabrication spéciale sur demande

OUVERT CANNELE

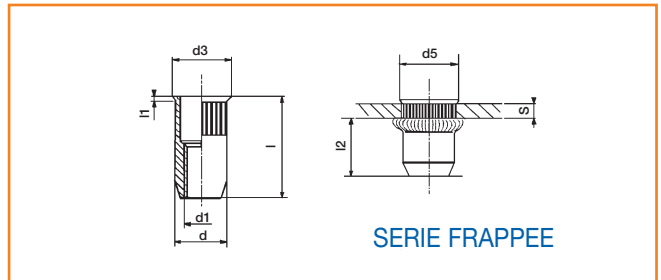

TFM	REFERENCE	s	l	d	d3	l1	d5 +0,15 -0	l2*
M4	1561104025	0,5-2,5	11,2	5,95	6,7	0,5	6	6
M5	1561105030	0,5-3	13,3	6,95	8	0,5	7	8
M6	1561106031	0,5-3	15,5	8,95	10	0,6	9	9
M8	1561108036	0,5-3,5	16,7	10,9	12	0,6	11	10,5
M10	1561110036	1-3,5	21	12,9	14	0,7	13	12,5

* Valeur moyenne en fonction de S

OUVERT CANNELE

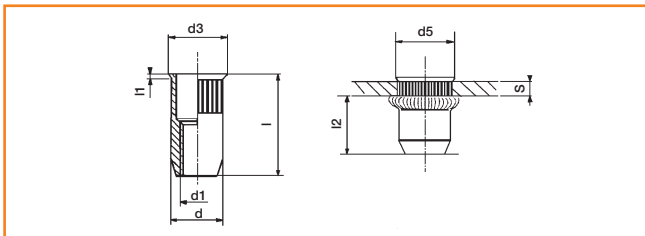

REFERENCE	S	l	d1 6 H	d	d3	l1	d5 +0,15 0	l2 *
1561103020	0,5-2,0	9	M3	5	5,5	0,35	5	6
1561203035	1,5-3,5	10,5						
1561104020	0,5-2,0	10	M4	6	6,75	0,5	6	6,5
1561204040	1,5-4,0	12						
1561105025	0,5-2,5	12	M5	7	8	0,5	7	7
1561205045	2,0-4,5	14						
1561106030	0,5-3,0	15	M6	9	10	0,6	9	9,5
1561206055	2,5-5,5	17,5						
1561108035	0,5-3,5	16	M8	11	12	0,6	11	9,5
1561208060	3,0-6,0	18,5						
1561110035	0,5-3,5	20	M10	13	14,5	0,85	13	12,5
1561210060	3,0-6,0	22,5						
• 1561112035	0,5-3,5	23	M12	15	16,5	0,85	15	16
• 1561212065	3,0-6,5	26						

* Valeur moyenne en fonction de S - Matière : Acier zingué
 • Fabrication spéciale sur demande

BORGNE CANNELE

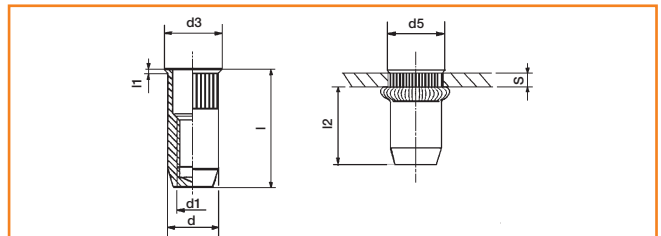

REFERENCE	S	l	d1 6 H	d	d3	l1	d5 +0,15 0	l2 *
• 1568103020	0,5-2,0	12,5	M3	5	5,5	0,35	5	9,5
• 1568203035	1,5-3,5	14						
• 1568104020	0,5-2,0	14,5	M4	6	6,75	0,5	6	11
• 1568204040	1,5-4,0	16,5						
• 1568105025	0,5-2,5	17,5	M5	7	8	0,6	7	12,5
• 1568205045	2,0-4,5	19,5						
• 1568106030	0,5-3,0	21,5	M6	9	10	0,6	9	16
• 1568206055	2,5-5,5	24						
• 1568108035	0,5-3,5	24	M8	11	12	0,6	11	17,5
• 1568208060	3,0-6,0	26,5						
• 1568110035	0,5-3,5	29	M10	13	14,5	0,85	13	21,5
• 1568210060	3,0-6,0	21,5						
• 1568112035	0,5-3,5	34,5	M12	15	16,5	0,85	15	27,5
• 1568212065	3,0-6,5	37,5						

* Valeur moyenne en fonction de S - Matière : Acier zingué
 Sur demande : Acier inox
 • Fabrication spéciale sur demande



Ecrou noyé acier tête fraisée - TCS



OUVERT

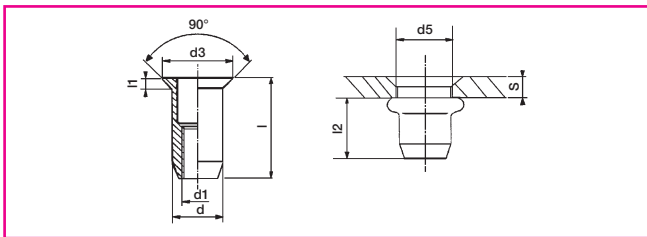

REFERENCE	S	l	d1 6 H	d	d3	l1	d5 +0,15 0	l2 *
1524103035	1,6-3,5	10	M3	5	8	1,5	5	5,5
1524203050	3,0-5,0	11,5						
1524104035	1,6-3,5	11	M4	6	9	1,5	6	6
1524204055	3,0-5,5	13						
1524105040	1,6-4,0	13	M5	7	10	1,5	7	7,5
1524205060	3,5-6,0	15						
1524106045	1,6-4,5	16,5	M6	9	12	1,5	9	11
1524206070	4,0-7,0	19						
1524108050	1,6-5,0	17,5	M8	11	14	1,5	11	11
1524208075	4,5-7,5	20						
1524110050	1,6-5,0	21	M10	13	16	1,5	13	14
1524210075	4,5-7,5	23,5						

* Valeur moyenne en fonction de S - Matière : Acier zingué
 Matière : Acier zingué
 Sur demande : Acier inox - Aluminium - Laiton

OUVERT CANNELE

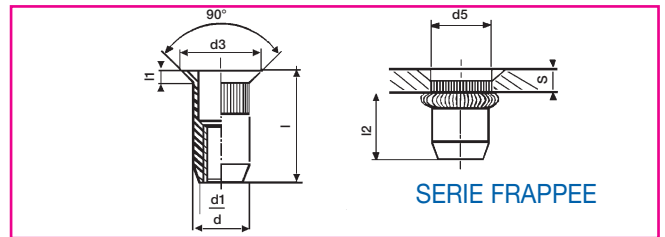

SERIE FRAPPEE

REFERENCE	S	l	d1 6 H	d	d3	l1	d5 +0,15 0	l2*
1564104036	1,9-4,0	12	M4 •	6	8,5	1,4	6	6
1564105046	2,0-4,5	14	M5	7	9,5	1,5	7	8
1564106046	2,0-4,5	16,5	M6	9	11,5	1,5	9	9,5
1564108051	2,0-5,0	17,5	M8	11	13,5	1,5	11	10,5
1564110051	2,0-5,0	21,5	M10 •	13	15,5	1,6	13	12,5

* Valeur moyenne en fonction de S - Matière : Acier zingué
 • Fabrication spéciale sur demande

OUVERT CANNELE

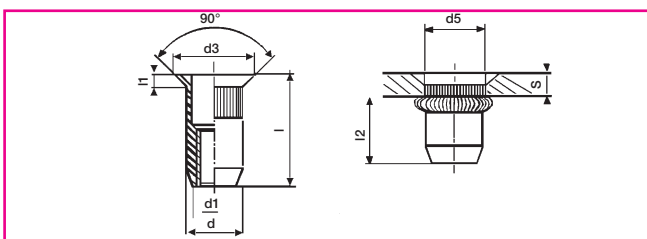

REFERENCE	S	l	d1 6 H	d	d3	l1	d5 +0,15 0	l2 *
1564103035	1,6-3,5	10	M3	5	8	1,5	5	5,5
1564203050	3,0-5,0	11,5						
1564104035	1,6-3,5	11	M4	6	9	1,5	6	6
1564204055	3,0-5,5	13						
1564105040	1,6-4,0	13	M5	7	10	1,5	7	7,5
1564205060	3,5-6,0	15						
1564106045	1,6-4,5	16,5	M6	9	12	1,5	9	11
1564206070	4,0-7,0	19						
1564108050	1,6-5,0	17,5	M8	11	14	1,5	11	11
1564208075	4,5-7,5	20						
1564110050	1,6-5,0	21	M10	13	16	1,5	13	14
1564210075	4,5-7,5	23,5						
• 1564112049	1,6-5,0	24,5	M12	15	18	1,5	15	17,5
• 1564212079	4,5-8,0	27,5						

* Valeur moyenne en fonction de S - Matière : Acier zingué
 Sur demande : Acier inox
 • Fabrication spéciale sur demande

BORGNE CANNELE

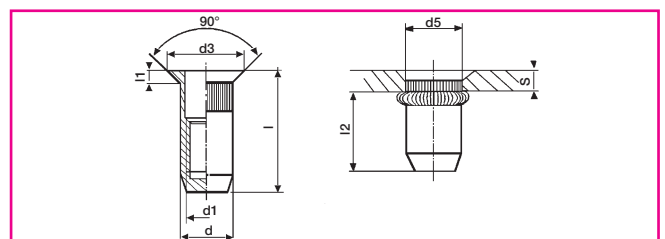

REFERENCE	S	l	d1 6 H	d	d3	l1	d5 +0,15 0	l2 *
• 1566103035	1,6-3,5	13,5	M3	5	8	1,5	5	9
• 1566203050	3,0-5,0	15						
• 1566104035	1,6-3,5	15,5	M4	6	9	1,5	6	10,5
• 1566204055	3,0-5,5	17,5						
• 1566105040	1,6-4,0	18,5	M5	7	10	1,5	7	13
• 1566205060	3,5-6,0	20,5						
• 1566106045	1,6-4,5	23	M6	9	12	1,5	9	17,5
• 1566206070	4,0-7,0	25,5						
• 1566108050	1,6-5,0	25,5	M8	11	14	1,5	11	19
• 1566208075	4,5-7,5	28						
• 1566110050	1,6-5,0	30	M10	13	16	1,5	13	23
• 1566210075	4,5-7,5	32,5						
• 1566112050	1,6-5,0	36	M12	15	18	1,5	15	29
• 1566212080	4,5-8,0	39						

* Valeur moyenne en fonction de S - Matière : Acier zingué
 Sur demande : Acier inox
 • Fabrication spéciale sur demande

Finition : zingage sans chrome 6



Ecrou noyé acier fût hexagonal



TÊTE PLATE - TCH OUVERT

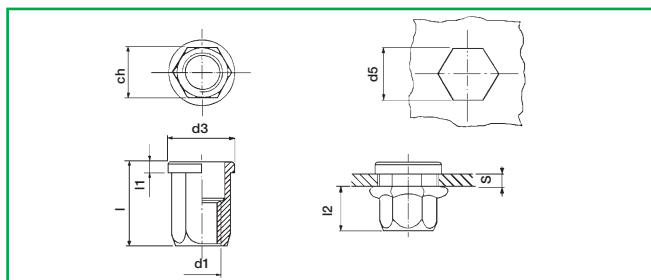

REFERENCE	S	l	d1 6 H	ch -0,03 -0,10	d3	l1	d5 +0,15 0	l2 *
• 1583103020	0,5-2,0	9,5	M3	5	8	0,8	5	6
• 1583203035	1,5-3,5	11						
1583104020	0,5-2,0	10,5	M4	6	9	0,8	6	6,5
1583204040	1,5-4,0	12,5						
1583105025	0,5-2,5	12,5	M5	7	10	1	7	7
1583205045	2,0-4,5	14,5						
1583106030	0,5-3,0	16	M6	9	12	1,2	9	9,5
1583206055	2,5-5,5	18,5						
1583108035	0,5-3,5	17	M8	11	14	1,3	11	9,5
1583208060	3,0-6,0	19,5						
• 1583110035	0,5-3,5	21	M10	13	16	1,5	13	12,5
• 1583210060	3,0-6,0	23,5						

* Valeur moyenne en fonction de S
 Matière : Acier zingué
 • Fabrication spéciale sur demande

TÊTE PLATE - TCH BORGNE

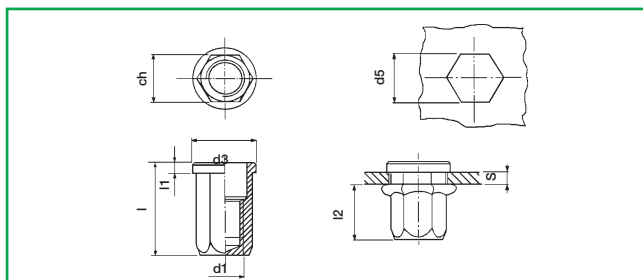

REFERENCE	S	l	d1 6 H	ch -0,03 -0,10	d3	l1	d5 +0,15 0	l2 *
• 1585103020	0,5-2,0	13	M3	5	8	0,8	5	9,5
• 1585203035	1,5-3,5	14,5						
• 1585104020	0,5-2,0	15	M4	6	9	0,8	6	11
• 1585204040	1,5-4,0	17						
• 1585105025	0,5-2,5	18	M5	7	10	1	7	12,5
• 1585205045	2,0-4,5	20						
• 1585106030	0,5-3,0	22,5	M6	9	12	1,2	9	16
• 1585206055	2,5-5,5	25						
• 1585108035	0,5-3,5	25	M8	11	14	1,3	11	17,5
• 1585208060	3,0-6,0	27,5						
• 1585110035	0,5-3,5	30	M10	13	16	1,5	13	21,5
• 1585210060	3,0-6,0	32,5						

* Valeur moyenne en fonction de S
 Matière : Acier zingué
 • Fabrication spéciale sur demande

TÊTE FRAISÉE MINCE - TFMH OUVERT

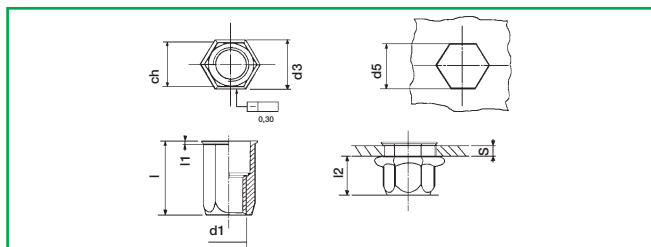

REFERENCE	S	l	d1 6 H	d	d3	l1 ~	d5 +0,15 0	l2 *
• 1581103020	0,5-2,0	9	M3	5	5,5	0,35	5	6
• 1581203035	1,5-3,5	10,5						
1581104020	1,5-2,0	10	M4	6	6,75	0,5	6	6,5
1581204040	1,5-4,0	12						
1581105025	0,5-2,5	12	M5	7	8	0,6	7	7
1581205045	2,0-4,5	14						
1581106030	0,5-3,0	15	M6	9	10	0,6	9	9,5
1581206055	2,5-5,5	17,5						
1581108035	0,5-3,5	17	M8	11	12	0,6	11	9,5
1581208060	3,0-6,0	18,5						
• 1581110035	0,5-3,5	21	M10	13	14,5	0,85	13	12,5
• 1581210060	3,0-6,0	22,5						

* Valeur moyenne en fonction de S
 Matière : Acier zingué
 • Fabrication spéciale sur demande

TÊTE FRAISÉE MINCE - TFMH BORGNE

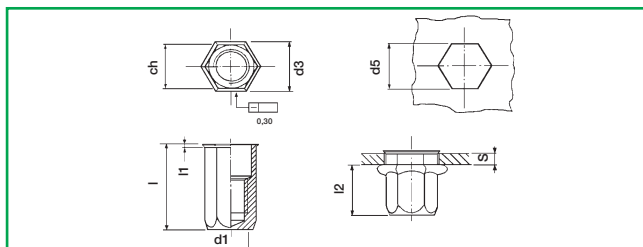

REFERENCE	S	l	d1 6 H	ch -0,03 -0,10	d3	l1	d5 +0,15 0	l2 *
• 1588103020	0,5-2,0	12,5	M3	5	5,5	0,35	5	9,5
• 1588203035	1,5-3,5	14						
• 1588104020	0,5-2,0	14,5	M4	6	6,75	0,5	6	11
• 1588204040	1,5-4,0	16,5						
• 1588105025	0,5-2,5	17,5	M5	7	8	0,6	7	12,5
• 1588205045	2,0-4,5	19,5						
• 1588106030	0,5-3,0	21,5	M6	9	10	0,6	9	16
• 1588206055	2,5-5,5	24						
• 1588108035	0,5-3,5	24	M8	11	12	0,6	11	17,5
• 1588208060	3,0-6,0	26,5						
• 1588110035	0,5-3,5	30	M10	13	14,5	0,85	13	21,5
• 1588210060	3,0-6,0	32,5						

* Valeur moyenne en fonction de S
 Matière : acier zingué
 • Fabrication spéciale sur demande



Ecrou noyé acier fût mixte hexagonal/cylindrique SERIE FRAPPÉE

TÊTE PLATE - TCH/Cyl OUVERT

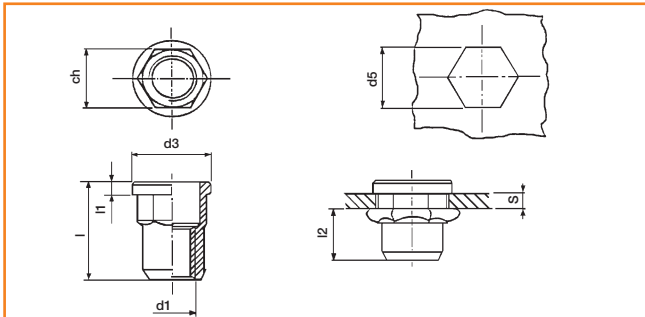

TC HCyl	REFERENCE	s	l	● ch	d3	l1	d5 +0.15 -0	l2*
M3	1573103023	0-2,3	9,1	5	7	0,8	5	6
M4	1573104025	0,5-2,5	11,5	5,95	9	0,8	6	7
M5	1573105030	0,5-3	13,5	6,95	10	1	7	9,5
M6	1573106030	0,5-3	16	8,95	12	1,2	9	9
M8	1573108035	0,5-3,5	17,5	10,95	16	1,4	11	10,5
M10	1573110035	1-3,5	22	12,9	18	1,7	13	12,5

* Valeur moyenne en fonction de S

ACIER TÊTE FRAISÉE MINCE - TFMH/Cyl OUVERT

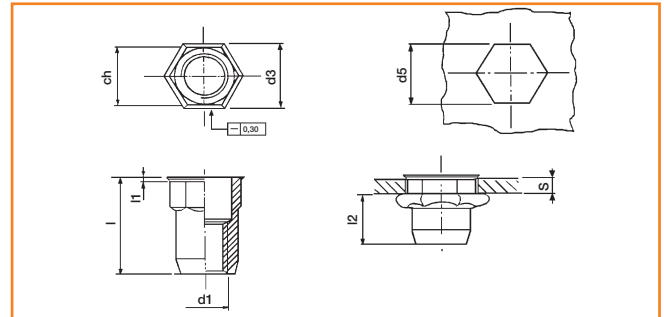

TFM HCyl	REFERENCE	s	l	● ch	d3	l1	d5 +0.15 -0	l2*
M3	1571103023	0-2,3	8,4	5	5,5	0,3	5	6
M4	1571104021	0,5-2	11,2	5,95	7,2	0,5	6	6,5
M5	1571105030	0,5-3	13,3	6,95	8,2	0,5	7	8,5
M6	1571106030	0,5-3	15,3	8,95	10,5	0,6	9	9,5
M8	1571108035	0,5-3,5	16,7	10,95	13	0,7	11	10,5
M10	1571110035	1-3,5	21	12,9	15	0,8	13	12,5

* Valeur moyenne en fonction de S

Finition : zingage sans chrome 6



TÊTE PLATE FUT CANNELE - TC

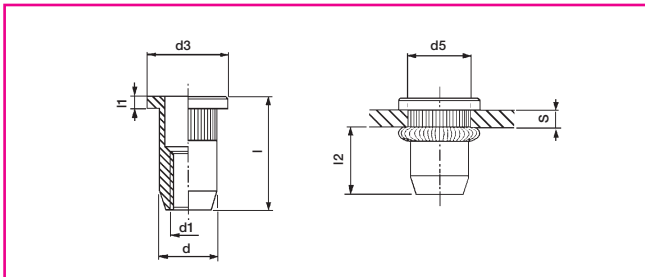

TC	REFERENCE INOX	s	l	d3	l1	d5 +0.10	l2** -0
M3	1543603021	0,5-2,0	9,5	8	0,8	5	5
M4	1543604026	0,5-2,5	11,5	9	0,8	6	6
M5	1543605031	0,5-3,0	13,5	10	1	7	8
M6	1543606031	0,5-3,0	16	12	1,3	9	9,5
M8	1543608031	0,5-3,0	17,5	15	1,5	11	10,5
M10	1543610036	1,0-3,5	22	17	2,0	13	12,5

TÊTE FRAISÉE MINCE - FUT CANNELE - TFM

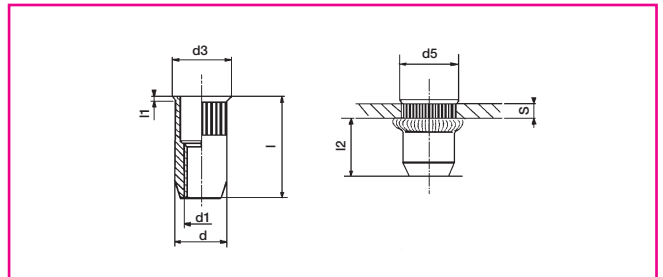

TFM	REFERENCE INOX	s	l	d3	l1	d5 +0.15	l2** -0
M3	1541603021	0,5-2,0	10	5,5	0,4	5	5,5
M4	1541604026	0,5-2,5	11,5	6,8	0,5	6	6
M5	1541605031	0,5-3,0	12,5	8	0,5	7	8
M6	1541606032	0,5-3,0	14,5	10	0,6	9	9
M8	1541608031	0,5-3,0	16,5	12	0,6	11	10,5
M10	1541610037	1,0-3,5	21	14	0,7	13	12,5

TÊTE PLATE - FUT MIXTE HEXAGONAL/CYLINDRIQUE TC HCyl

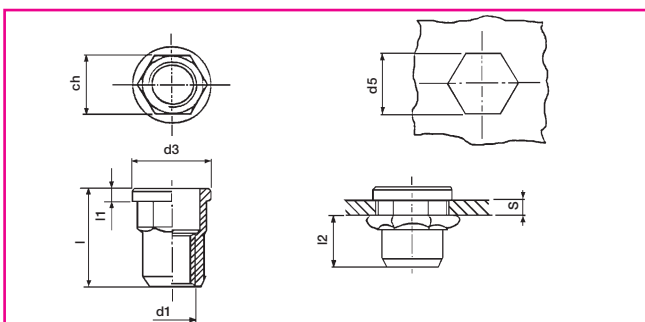

TC H Cyl	REFERENCE INOX	s	l	d3	l1	*d5 +0.15	l2** -0
M4	1593104031	0,5-2,5	11,5	9	0,9	6	7
M5	1593105031	0,5-3,0	13,5	10	1,0	7	8,5
M6	1593106031	0,5-3,0	16	12	1,3	9	9
M8	1593108031	0,5-3,0	17,5	15	1,4	11	10,5
M10	1593110036	1,0-3,5	22,0	18	1,7	13	12,5

TÊTE FRAISÉE MINCE FUT MIXTE HEXAGONAL/CYLINDRIQUE TFM HCyl

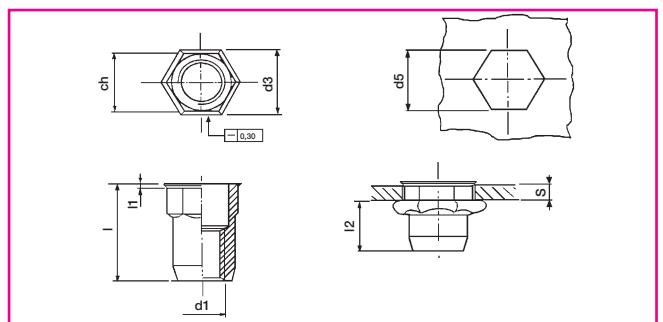







TFM H Cyl	REFERENCE INOX	s	l	d3	l1	*d5 +0.15 -0	l2**
M4	1591104026	0,5-2,5	11,0	7	0,5	6	6,5
M5	1591105031	0,5-3,0	12,5	8	0,5	7	8,5
M6	1591106031	0,5-3,0	14,5	10,2	0,5	9	9,5
M8	1591108031	0,5-3,0	16,5	12,5	0,6	11	10,5
M10	1591110036	1,0-3,5	21,0	15	0,8	13	12,5

* d5 : cote sur plats
** Suivant s

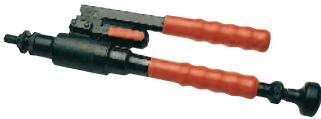
Appareils de pose manuels et semi-automatiques



	Capacité de sertissage							
	M3	M4	M5	M6	M8	M10	M12	M14
Unidimensionnel  A2				●	●	●		
 A6	●	●	●	● Alu seul.				
 A9		●	●	●	●	●		
 A50				●	●	●	●	●
 A21	●	●	●	●	●	●	●	
 A22	●	●	●	●	●	●	●	
 A45		●	●	●	●	●	●	
 A60	●	●	●	●	●			

Ecrou cage

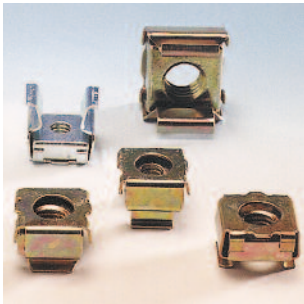

Finition : zingage sans chrome 6

• ECROU EN CAGE AUTO-SERTISSABLE (Poinçonnage carré ou oblong)

- Le CAGE-NUT est un écrou carré, en acier ou en inox, enfermé dans une cage métallique élastique.

- Le CAGE-NUT permet des écarts d'alignement ou de positionnement.

pression de la cage dans le poinçonnage.

- Dimension : de M3 à M12

- Montage manuel par com-

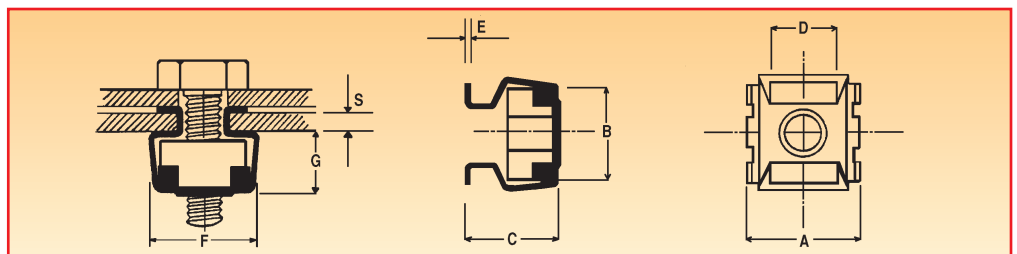

Série Acier

Ecrou + Cage : acier zingué

POINÇONNAGE ± 0,2	CODE	Filetage	S ép. tôle	Dim. Ecrou	A + 0,6 - 6	B ± 0,5	C ± 0,3	D ± 0,2	E ± 0,1	F ± 0,3	G ± 0,3
	M04A67 M04B67	M4	0,7 - 1,6 1,7 - 2,6	8 x 8 x 3,5	10	9	7,2 8,2	5,8	0,45	10,3	4,8
	M05A67 M05B67	M5	0,7 - 1,6 1,7 - 2,6	8 x 8 x 3,5	10	9	7,2 8,2	5,8	0,45	10,3	4,8
	M04O83 M04A83 M04B83 M04C83 M04D83	M4	0,3 - 1,1 1,2 - 1,6 1,7 - 2,5 2,6 - 3,5 3,6 - 4,5	10 x 10 x 4	12	11,4	8 8,5 9,5 10,5 11,5	7,2	0,45	12,2	6
	M05O83 M05A83 M05B83 M05C83 M05D83	M5	0,3 - 1,1 1,2 - 1,6 1,7 - 2,5 2,6 - 3,5 3,6 - 4,5	10 x 10 x 4,5	12	11,4	8 8,5 9,5 10,5 11,5	7,2	0,45	12,2	6
	M06O83 M06A83 M06B83 M06C83 M06D83	M6	0,3 - 1,1 1,2 - 1,6 1,7 - 2,5 2,6 - 3,5 3,6 - 4,5	10 x 10 x 4,5	12	11,4	8 8,5 9,5 10,5 11,5	7,2	0,45	12,2	6
	M04A95 M04B95 M04C95	M4	0,7 - 1,6 1,7 - 2,6 2,7 - 3,5	11 x 11 x 4	13,8	13	8,5 9,5 10,5	8,2	0,45	14,6	6
	M05A95 M05B95 M05C95	M5	0,7 - 1,6 1,7 - 2,6 2,7 - 3,5	11 x 11 x 4,5	13,8	13	8,5 9,5 10,5	8,2	0,45	14,6	6
	M06A95 M06B95 M06C95	M6	0,7 - 1,6 1,7 - 2,6 2,7 - 3,5	11 x 11 x 4,5	13,8	13	8,5 9,5 10,5	8,2	0,45	14,6	6
	M06A123 M06B123 M06C123	M6	1 - 1,7 1,8 - 3,2 3,3 - 4,7	14 x 14 x 5	16	15,5	10,4 12 13,5	10,6	0,5	16,6	7,8
	M08A123 M08B123 M08C123	M8	1 - 1,7 1,8 - 3,2 3,3 - 4,7	14 x 14 x 5,5	16	15,5	10,4 12 13,5	10,6	0,5	16,6	7,8
	M10A123 M10B123 M10C123	M10	1 - 1,7 1,8 - 3,2 3,3 - 4,7	14 x 14 x 5,5	16	15,5	10,4 12 13,5	10,6	0,5	16,6	7,8

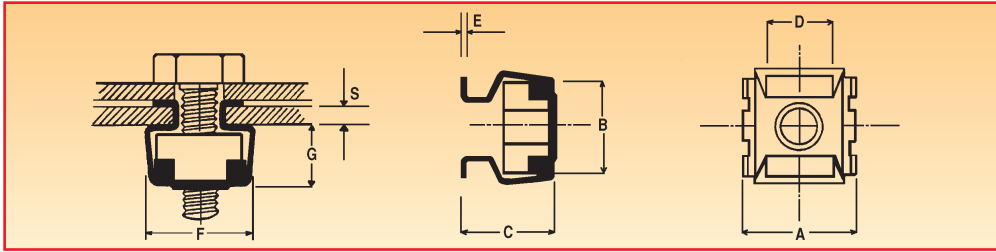

CODE Acier/Inox	Filetage	S ép. tôle	Dim. Ecroû	A + 0,6 - 6	B ± 0,5	C ± 0,3	D ± 0,2	E ± 0,1	F ± 0,3	G ± 0,3	Poinçonnage ± 0,2
M03AX53 M03BX53 M03CX53 M03DX53	M3	0,3 - 0,9 1 - 1,6 1,7 - 2,3 2,4 - 3,1	8 x 8 x 2,5	9,3	8,8	5,2 5,9 6,6 7,4	4,8	0,3	9,7	3,6	
M04AX53 M04BX53 M04CX53 M04DX53	M4	0,3 - 0,9 1 - 1,6 1,7 - 2,3 2,4 - 3,1	8 x 8 x 2,5	9,3	8,8	5,2 5,9 6,6 7,4	4,8	0,3	9,7	3,6	
M04AX67 M04BX67	M4	0,7 - 1,6 1,7 - 2,6	8 x 8 x 3,5	10	9	7,2 8,2	5,8	0,45	10,3	4,8	
M05AX67 M05BX67	M5	0,7 - 1,6 1,7 - 2,6	8 x 8 x 3,5	10	9	7,2 8,2	5,8	0,45	10,3	4,8	
M04OX83 M04AX83 M04BX83 M04CX83 M04DX83	M4	0,3 - 1,1 1,2 - 1,6 1,7 - 2,5 2,6 - 3,5 3,6 - 4,5	10 x 10 x 4	12	11,4	8 8,5 9,5 10,5 11,5	7,2	0,45	12,2	6	
M05OX83 M05AX83 M05BX83 M05CX83 M05DX83	M5	0,3 - 1,1 1,2 - 1,6 1,7 - 2,5 2,6 - 3,5 3,6 - 4,5	10 x 10 x 4,5	12	11,4	8 8,5 9,5 10,5 11,5	7,2	0,45	12,2	6	
M06OX83 M06AX83 M06BX83 M06CX83 M06DX83	M6	0,3 - 1,1 1,2 - 1,6 1,7 - 2,5 2,6 - 3,5 3,6 - 4,5	10 x 10 x 4,5	12	11,4	8 8,5 9,5 10,5 11,5	7,2	0,45	12,2	6	
M04AX95 M04BX95 M04CX95	M4	0,7 - 1,6 1,7 - 2,6 2,7 - 3,5	11 x 11 x 4	13,8	13	8,5 9,5 10,5	8,2	0,45	14,6	6	
M05AX95 M05BX95 M05CX95	M5	0,7 - 1,6 1,7 - 2,6 2,7 - 3,5	11 x 11 x 4,5	13,8	13	8,5 9,5 10,5	8,2	0,45	14,6	6	
M06AX95 M06BX95 M06CX95	M6	0,7 - 1,6 1,7 - 2,6 2,7 - 3,5	11 x 11 x 4,5	13,8	13	8,5 9,5 10,5	8,2	0,45	14,6	6	
M06AX123 M06BX123 M06CX123	M6	1 - 1,7 1,8 - 3,2 3,3 - 4,7	14 x 14 x 5	16	15,5	10,4 12 13,5	10,6	0,5	16,6	7,8	
M08AX123 M08BX123 M08CX123	M8	1 - 1,7 1,8 - 3,2 3,3 - 4,7	14 x 14 x 5,5	16	15,5	10,4 12 13,5	10,6	0,5	16,6	7,8	
M10AX123 M10BX123 M10CX123	M10	1 - 1,7 1,8 - 3,2 3,3 - 4,7	14 x 14 x 5,5	16	15,5	10,4 12 13,5	10,6	0,5	16,6	7,8	
M10AZ140 M10BX140 M10CX140 M10DX140	M10	1 - 1,7 1,8 - 3,2 3,3 - 4,7 4,8 - 6,2	17 x 17 x 7,5	20	19,4	13,5 15 16,5 18	12,6	0,6	20,5	10,4	
M12AX140 M12BX140 M12CX140 M12DX140	M12	1 - 1,7 1,8 - 3,2 3,3 - 4,7 4,8 - 6,2	17 x 17 x 7,5	20	19,4	13,5 15 16,5 18	12,6	0,6	20,5	10,4	

Série Inox

Ecroû :
acier zingué
Cage : inox
ex : M04AX53
Ecroû : inox
Cage : inox
ex : M04AXX53



• GOUJON AUTO-SERTISSABLE A MONTER A LA PRESSE

Assure un assemblage par vissage à hautes caractéristiques (contraintes d'arrachement, charges diverses...), dans des tôles de faible épaisseur.

Ce type de goujon permet des fixations très performantes.

Dimensions : de M2 à M10.

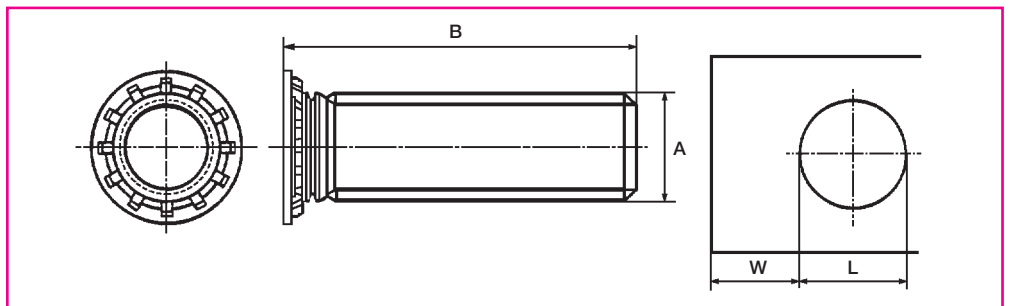

Dimensions en mm

Diamètre	Pour tôle	Ø-trou tolérance +0,05 L	Distance mini $\geq W$	Couple de serrage Md de l'écrou $\leq Nm$
A	\geq	L	$\geq W$	
• M2	1,0	2,0	4,0	0,2
M3	1,0	3,0	4,0	0,8
M4	1,0	4,0	5,0	1,9
M5	1,0	5,0	5,0	3,8
M6	1,5	6,0	5,0	8,0
M8	1,5	8,0	6,0	12,0

• Sur demande

CODIFICATION :

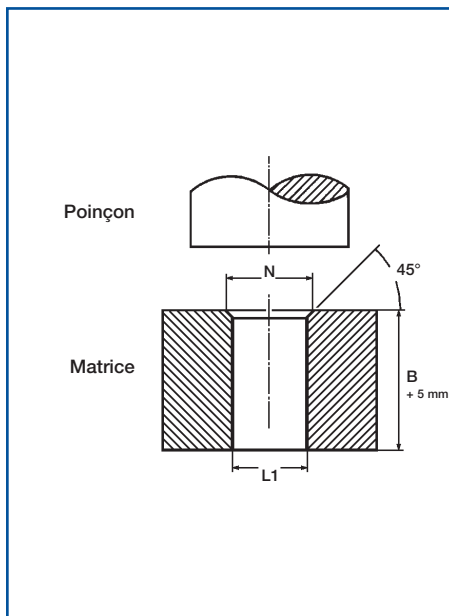
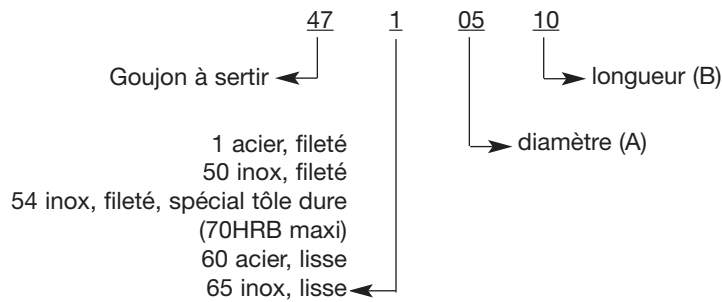

La force F du poinçon dépend des dimensions du goujon, de l'épaisseur de la tôle et de la matière. La tête doit être noyée et affleurante. Voir le tableau des écrous autossertissables pour connaître les valeurs indicatives de l'effort de pose.

Diamètre du trou $L1 = A + 0,6$ mm.

Dimensions en mm

Matrice pour goujon	L1 Alésage	N Chanfrein
M2	2,1	3,0
M3	3,1	4,0
M4	4,1	5,2
M5	5,1	6,4
M6	6,1	7,6
M8	8,1	10,2



COLONNETTE-ESPACEUR À MONTER À LA PRESSE

Cette colonnette a été spécialement conçue pour servir d'entretoise. Son montage, simple et rapide, en fait un produit économique.

Elle simplifie les assemblages classiques.

- 2 modèles :
- Débouchants ou borgnes.
- Dimensions : de M2,5 à M5.

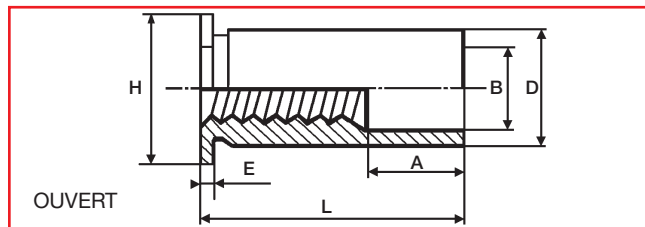

CODIFICATION :

Acier zingué	Inox
501 2 ...	502 2 ...
<ul style="list-style-type: none"> Longueur Diamètre Type Ouvert Matière 	

(31 pour M3bis)

Filetage	Référence		E	L + 0,05 - 0,13 disponibles suivant stock													
	Acier	Inox		3	4	6	8	10	12	14	16	18	20	22	24	25	
• M2,5	501225..	• 502225..	0,4														
M3	501203..	• 502203..	0,4														
M3 BIS	501231..	• 502231..	0,43														
M4	501204..	• 502204..	0,53														
M5	501205..	• 502205..	0,63														
A Dimension ± 0,25				0			4			8			11				

• Sur demande

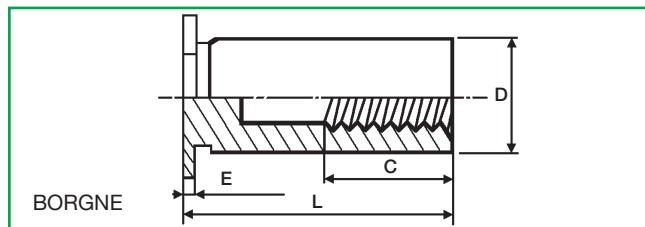

CODIFICATION :

Acier zingué	Inox
501 1 ...	502 1 ...
<ul style="list-style-type: none"> Longueur Diamètre Type Borgne Matière 	

(31 pour M3bis)

Filetage	Référence		E	L + 0,05 - 0,13 disponibles suivant stock													
	Acier	Inox		6	8	10	12	14	16	18	20	22	25				
• M2,5	501125..	502125..	0,4														
M3	501103..	502103..	0,4														
M3 bis	501131..	502131..	0,43														
M4	501104..	502104..	0,53														
M5	501105..	502105..	0,63														
C Dimension mini				4			5			6,5			9,5				

Exemple de désignation :

- Colonnette Acier Blanc Borgne de M4 lg-12 50110412
- Colonnette Acier Inox Ouverte de M3 Bis lg-4 50223104

Matière :

- Réf 501 = Acier carbonitruré, zingué blanc
- Réf 502 = Acier inoxydable
- Réf 505 = inox 400, spécial pour tôle dure

Sur demande :

- Réf 5014.... = Acier trou lisse
- Réf 5024.... = Inox trou lisse
- Réf 5013.... = Acier corps plein
- Réf 5023.... = Inox corps plein

CARACTERISTIQUES COMMUNES

Filetage	Ep. mini tôle	Ø du trou +0 +0,08	ØB	-0,00 ØD -0,13 -0,20	H	Distance mini du bord	Force de sertissage daN
M2,5	1	4,2	3	4,2	4,8	6	1200
M3	1	4,2	3,2	4,2	4,8	6	1200
M3 bis	1	5,4	3,2	5,4	6,4	6,8	1800
M4	1,3	7,2	4,8	7,1	7,9	8	2000
M5	1,3	7,2	5,2	7,1	7,9	8	2000

Colonnettes longueur spéciale, sur demande.



— Matière : Acier trempé,
zingué blanc : réf. 0 en grisé.
Inox : réf. 1 en grisé.

ECROU AUTO-SERTISSABLE À MONTER À LA PRESSE.

Pour réaliser un assemblage vissé à haute capacité de charges dans des pièces en tôle à partir de 0,8 mm d'épaisseur, en acier, en alliages légers, métaux non ferreux (jusqu'à une dureté HRB 80)

L'ancrage dans la pièce s'effectue lors de l'enfoncement à la presse.

L'effort de pose idéal est à déterminer par des essais en fonction de la nature de la tôle, valeurs données à titre indicatif pour choix de la presse.

Pour obtenir un enclage maximal il faut respecter les tolérances et dimensions du trou brut.

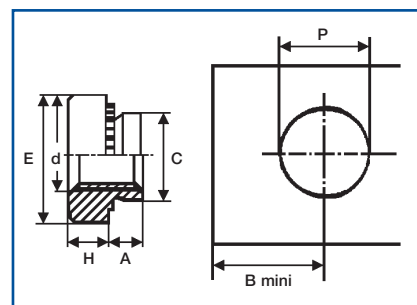

Filetage	Référence	C	Epaisseur de tôle	A	E Approx.	H	P +0,075 -0	B	Effort de pose dans l'acier
M2	48102 0 4210	4,15	0,8-1,0	0,75	6,4	1,6	4,2	4,8	0,5 à 1,0 t
	48102 0 4214		1,1-1,4	1,05					
	48102 0 4223		1,5-2,3	1,45					
	48102 0 4225		≥ 2,4	2,3					
M2,5	48125 0 4210	4,15	0,8-1,0	0,75	6,4	1,6	4,2	4,8	0,5 à 1,0 t
	48125 0 4214		1,1-1,4	1,05					
	48125 0 4223		1,5-2,3	1,45					
	48125 0 4225		≥ 2,4	2,3					
M3	48103 0 4210	4,22	0,8 MINI	0,76	7	1,6	4,25	4,8	0,5-10 t
	48103 0 4214		1,0-1,4	0,97					
	48103 0 4223		≥ 1,4	1,37					
	48103 0 4710	4,7	0,8-1,0	0,75	7	1,6	4,75	5,6	1 à 1,7 t
	48103 0 4714		1,1-1,4	1,05					
48103 0 4723	1,5-2,3		1,45						
48103 0 4725	≥ 2,4	2,3							
M3,5	48135 0 4710	4,7	0,8-1,0	0,75	7	1,6	4,75	5,6	1,5 à 2 t
	48135 0 4714		1,0-1,4	0,95					
	48135 0 4723		1,5-2,3	1,45					
	48135 0 4725		≥ 2,4	2,3					
M4	48104 0 5410	5,35	0,8-1,0	0,75	8	2,4	5,4	6,7	1,5 à 2,3 t
	48104 0 5414		1,0-1,4	0,95					
	48104 0 5423		1,5-2,3	1,45					
	48104 0 5425		≥ 2,4	2,3					
M5	48105 0 6310	6,30	0,8-1,0	0,75	9	2,4	6,35	7	1,5 à 2,5 t
	48105 0 6314		1,1-1,4	1,05					
	48105 0 6323		1,5-2,3	1,45					
	48105 0 6325		≥ 2,4	2,3					
M6	48106 0 8723	8,7	1,4-2,3	1,35	11	4,4	8,75	8,7	2 à 3 t
	48106 0 8732		2,4-3,2	2,30					
	48106 0 8735		≥ 3,3	3,20					
M8	48108 0 1023	10,45	1,4-2,3	1,35	12,5	6	10,5	9,5	2,5 à 3,5 t
	48108 0 1032		2,4-3,2	2,30					
	48108 0 1035		≥ 3,3	3,20					
M10	48110 0 1233	12,65	2,3-3,2	2,20	14,5	6,7	12,7	11	3,0 à 4,0 t
	48110 0 1263		3,3-6,3	3,10					
	48110 0 1265		≥ 6,4	6,00					
M12	48112 0 1663	16,6	3,2-6,3	3,10	20,5	9,1	16,65	16	3,5 à 5,5 t
	48112 0 1665		≥ 6,4	6,00					



VIS IMPERDABLE À CAGE AUTO-SERTISSABLE À MONTER À LA PRESSE.

Facilement et rapidement sertissable, cette vis est imperdable au démontage. De plus, elle peut s'utiliser comme fermeture rapide.

- Modèles : courts ou hauts.
- Dimensions : de M3 à M6
- Matière : acier nickelé
acier inox sur demande

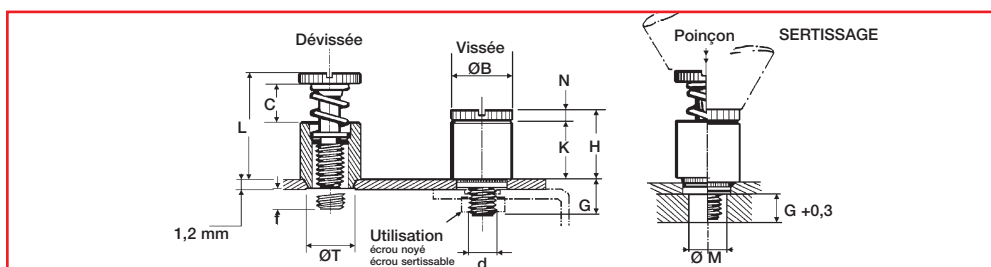

d	Désignation	G ± 0,5	f ± 0,5	Ø trou T max.	Ø B max.	N max.	K ± 0,3	H max.	c ± 0,5	L max.	Ø M
M3	571000 3120	6,4	0	6,7	8,2	1,9	7,2	9,3	4,8	14,6	4,5
M4	571000 4120	7,9	0	8,0	9,8	2,2	9,3	11,7	6,4	18,5	5,7
M5	571000 5120	7,9	0	8,8	10,6	2,2	9,3	11,7	6,4	18,5	6,7

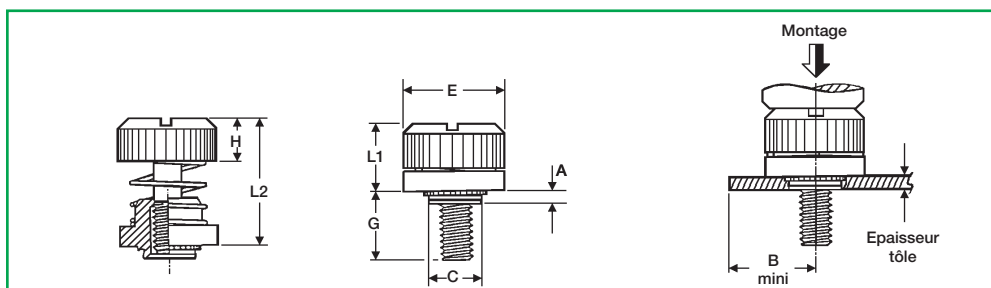

Filetage	Référence	A	Epaisseur de tôle	Ø poinçonnage +0,08 -0	C max.	E +0,4 -0,1	G ±0,4	H ±0,13	L1 max.	L2 ±0,5	B mini
M3X0,5	5700 003075	0,76	0,76	5,5	5,47	10,3	7,6	5,1	8,3	15,3	6,6
	5700 003100	0,97	1								
	5700 003150	1,47	1,5								
M4X0,7	5700 004075	0,76	0,76	6,4	6,37	12	7,6	5,3	8,4	15,4	7,4
	5700 004100	0,97	1								
	5700 004150	1,47	1,5								
M5X0,8	5700 005075	0,76	0,76	8	7,97	13,5	7,6	5,6	8,5	15,4	8,4
	5700 005100	0,97	1								
	5700 005150	1,47	1,5								
M6X1	5700 006150	1,47	1,5	9,5	9,47	16	9	6,1	9,7	17	9,7

Vis de longueur différente sur demande



Inserts et matériel à souder

Faciles et rapides à poser, les goujons à souder AMECA offrent une très grande résistance à l'arrachement, de plus ils ne déforment pas la tôle support.

Se posant rapidement, ils s'intègrent parfaitement dans les processus de soudage rapide imposés aujourd'hui par la métallurgie.

Colonnnettes (douilles) à souder

Taraudage	Ø Ext	Long. totale	Long. fileté	Ø Tête
M3	Ø 5	10	5	0,75
		12		
		16		
		20		
		25		
M4	Ø 6	12	6	0,75
		16		
		20		
		25		
M5	Ø 7,1	12	7,5	0,75
		16		
		20		
		25		

CODIFICATION

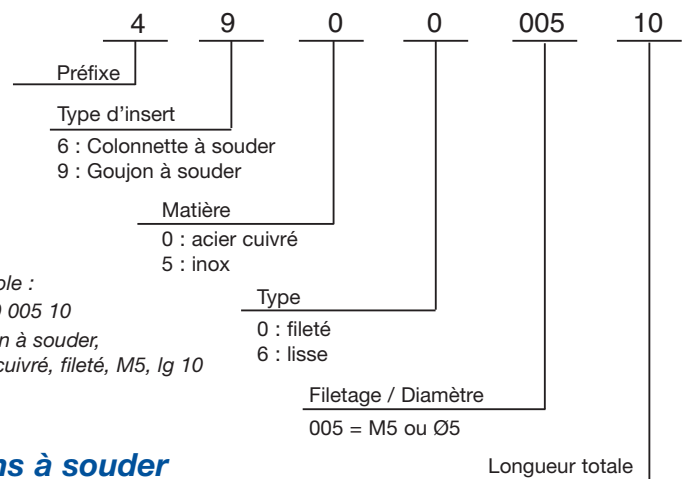

Exemple :
49 0 0 005 10
Goujon à souder,
acier cuivré, fileté, M5, lg 10

Goujons à souder

Goujon fileté		Goujon lisse	
Ø	Longueur	Ø	Longueur
M3	de 6 à 30	Ø3	de 6 à 25
M4	de 6 à 40	Ø4	de 6 à 35
M5	de 6 à 45	Ø5	de 6 à 40
M6	de 6 à 55	Ø6	de 6 à 50
M8	de 6 à 55	Ø7,1	de 6 à 55



Z.I. le Sauvage - MOGNARD
B.P. 21 - F.73410 ALBENS
Tél. 04 79 54 13 47
Fax 04 79 54 11 29
www.ameca-sa.fr
info@ameca-sa.fr