

Fraises à carotter et forets étagés

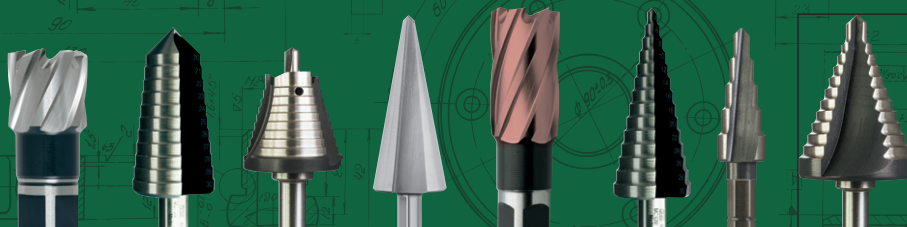

Les fraises à carotter **unibor** sont disponibles du Ø 12 à 65 en longueur 25 et 50mm. HSS, HSS-E 8% Cobalt et revêtu Red'X ce qui offre la gamme la plus complète du marché. Les forets multi-étages **MULTICUT - BRADRAD** et **CONECUT** viennent compléter cette offre.



Fraises à carotter
unibor

➤ p. 252



Forets étagés 2 dents
MULTICUT

➤ p. 254



Forets étagés 3 dents
BRADRAD

➤ p. 255

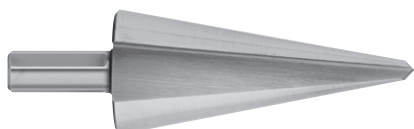

Forets coniques
CONECUT

➤ p. 256

Puissance, Précision et Productivité

unibor

GE 35 2535,87 €

Carottage 12~35 mm et perçage jusqu'à 13 mm.

Puissance	1100 Watts
Force d'attraction magnétique	600 Kg
Vitesse	550 tr/min
Hauteur mini	505 mm
Course	156 mm
Poids	12,0 kg
Poids	24 kg

unibor

GCR 40 1278,99 €

Cette perceuse "ECO" avec variateur de vitesse permet de carotter jusqu'au Ø 40 mm - profondeur 50mm.

Puissance	1100 Watts
Force d'attraction magnétique	800 Kg
Vitesse variable	270 ~ 610 tr/min
Hauteur mini	510 mm
Course	85 mm
Poids	14,0 kg
Poids	24 kg

unibor

GE 70FR 3373,79 €

Pour carottage 12~70 mm, profondeur 100mm.
Perçage jusqu'à 32 mm, taraudage M30 maxi.

Puissance	1800 Watts
Force d'attraction magnétique	1 500 Kg
2 vitesses	60 - 470 tr/min
Porte outils	Cône Morse N°3
Hauteur mini	710 mm
Course	260 mm
Poids	24 kg



Ces perceuses ont un excellent ratio **poids/puissance** pour être utilisées sur chantiers ou déplacées en atelier. Elles sont livrées dans des malettes de transport moulées sur mesure. Fournitures: dispositif de protection - système de refroidissement sangle de sécurité - clés plate et 6 pans - garantie 12 mois

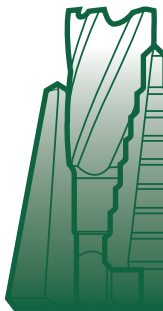

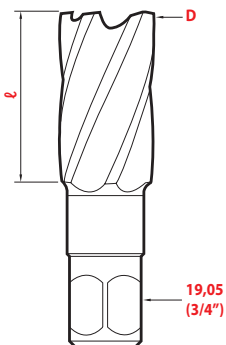
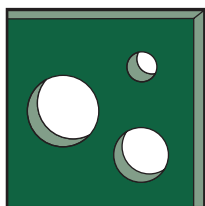

HSS

D	G20AAM	G20ABM
12 - 13 - 14	23,28 €	36,65 €
15 - 16	25,02 €	40,15 €
17 - 18	26,77 €	44,22 €
19 - 20	30,26 €	48,89 €
21 - 22 - 23	34,92 €	53,54 €
24 - 25	37,82 €	61,10 €
26 - 27 - 28	41,31 €	68,66 €
29 - 30	44,22 €	75,64 €
31 - 32	54,71 €	84,38 €
33 - 34	64,59 €	91,93 €
35 - 36	79,13 €	101,25 €
37 - 38	83,21 €	106,49 €
39 - 40	88,45 €	114,05 €
41 - 42	96,59 €	123,36 €
43 - 44	104,17 €	130,92 €
45 - 46	115,21 €	142,56 €
47 - 48	122,20 €	153,03 €
49 - 50	128,59 €	157,69 €
55	166,42 €	178,06 €
60	231,59 €	209,48 €
65	276,98 €	246,73 €

Trois qualités sont proposées

- **HSS** pour petites séries et usinage des tôles durées jusqu'à 800 N/mm²
- **HSS 8% Cobalt** pour l'usinage des tôles 800 ~ 1100 N/mm².
- **HSS 8% Co + Red'X** pour grandes séries et aciers jusqu'à 50 HRC

Éjecteurs, communs à toutes les gammes, ils facilitent l'évacuation de la carotte.



ℓ = 25 Ø 13~65	G20ZASR	11,80 €
ℓ = 50 Ø 13~65	G20ZALR	17,63 €

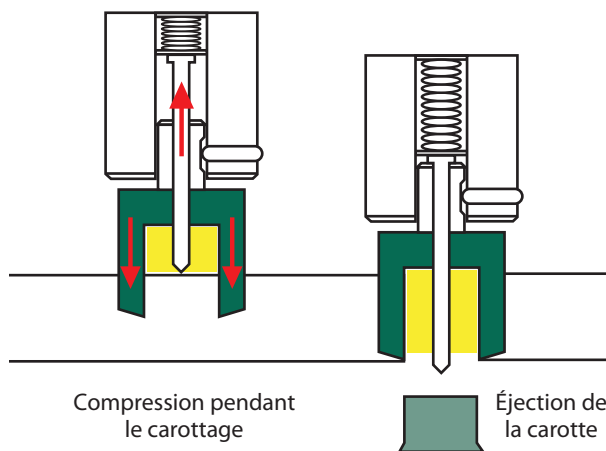

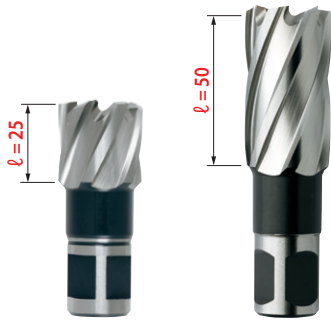

HSS 8% CO

D	G20BAM	G20BBM
12 - 13 - 14	45,61 €	66,89 €
15 - 16	48,64 €	77,83 €
17 - 18	52,29 €	86,35 €
19 - 20	57,16 €	94,86 €
21 - 22	65,67 €	102,16 €
23 - 24	70,54 €	108,23 €
25 - 26	76,61 €	125,25 €
27 - 28	81,48 €	134,99 €
29 - 30	86,35 €	148,37 €
35	144,71 €	195,79 €
40	173,91 €	224,97 €
45	214,05 €	272,41 €
50	251,74 €	311,33 €
55	336,86 €	346,60 €
60	391,60 €	411,06 €
65	456,05 €	481,60 €

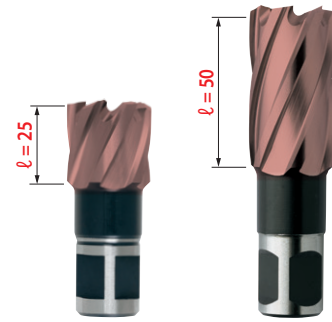

HSS 8% CO + Red-X

D	G20BAM-R	G20BBM-R
12 - 13 - 14	54,11 €	77,83 €
15 - 16	57,16 €	88,78 €
17 - 18	60,80 €	97,29 €
19 - 20	66,89 €	105,81 €
21 - 22	76,61 €	115,53 €
23 - 24	81,48 €	121,62 €
25 - 26	87,57 €	138,65 €
27 - 28	92,42 €	148,37 €
29 - 30	97,29 €	161,75 €
35	155,67 €	209,17 €
40	184,85 €	238,36 €
45	227,41 €	288,21 €
50	265,12 €	327,14 €
55	350,26 €	362,41 €
60	404,96 €	426,86 €
65	469,43 €	497,41 €

Red-X

Revêtement avec dureté 3500 HV.
Recommandé pour l'usage des
alliages durs, aciers traités
jusqu'à 50 HRC, ou pour
utilisation intensive.

Promo-kits



Composition Ø 14 - 16 - 18 - 20 - 22

Matière	L	CODE	€
HSS	25	G20K04	138,49 €
	50	G20K07	208,31 €
HSS 8% Cobalt	25	G20K04-M42	279,09 €
	50	G20K07-M42	432,93 €



MULTICUT®

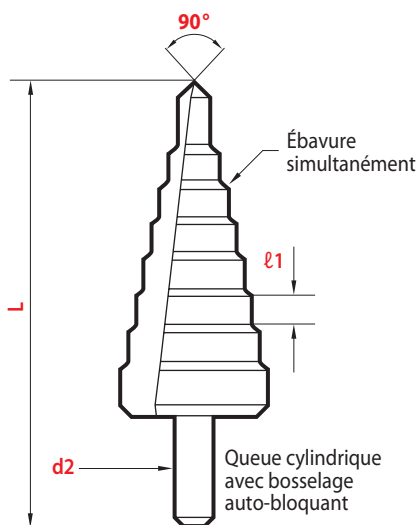
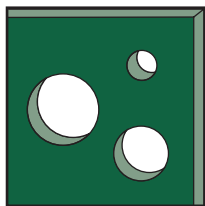

HSS

Code	Capacité	L	ℓ1	d2	€
G06X1M	4 - 5 - 6 - 7 - 8 - 9 - 10 - 11 - 12	75,5	5	6,5	41,31 €
G06X2M	10 - 11 - 12 - 13 - 14 - 15 16 - 17 - 18 - 19 - 20	77,5	4	10	57,61 €
G06X3MS	20 - 21 - 22 - 23 - 24 - 25 26 - 27 - 28 - 29 - 30	82,5	4	10	87,86 €
G06X5M	6 - 8 - 10 - 12 - 14 - 16 18 - 20 - 22 - 24	85,5	5	10	68,66 €
G06X10MS	4 - 6 - 8 - 10 - 12 - 14 - 16 - 18 20 - 22 - 24 - 26 - 28 - 30	94,5	5	10	100,09 €
G06X11M	4 - 6 - 8 - 10 - 12 - 14 - 16 18 - 20 - 22	94,5	5	10	64,00 €
G06X535S	5 - 7,5 - 10 - 13 - 16 - 19 - 21 23 - 26 - 29 - 31 - 33 - 35	75	3	10	108,82 €
SPÉCIAL ÉLECTRICIEN					
G06XPG21⁽¹⁾	12,7 - 15,2 - 18,6 - 20,4 22,5 - 28,3 - 30,5	69,5	3	13	86,11 €
G06XPG29⁽¹⁾	12,7 - 15,2 - 18,6 - 20,4 22,5 - 28,3 - 30,5 - 37	81,5	3	13	110,56 €
G06X1232⁽²⁾	12 - 16 - 20 - 25 - 32	70	3,5	10	86,11 €
G06X1240⁽²⁾	12 - 16 - 20 - 25 - 32 - 40	84	3,5	13	110,56 €
G06XT1232⁽²⁾	M12 - M16 - M20 - M25 - M 32	70	3,5	10	86,11 €

(1) Norme Allemande (2) Norme ISO

promo-kits



G06XMCS1 208,31 €

Composition G06X1M
G06X2M - G06X3M
30cl lubrifiant

À queue Hexagonale Hexibit HSS



Code	Capacité	L	ℓ1	€
G15S412	4 - 6 - 8 - 10 - 12	54,5	5	67,06 €
G15S513	5 - 7 - 9 - 11 - 13	55	5	67,06 €
G15S820	8 - 10 - 12 - 14 - 16 - 18 - 20	68,5	5	97,10 €
G15S921	9 - 11 - 13 - 15 - 17 - 19 - 21	68,5	5	97,10 €

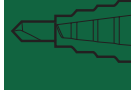

- Foret auto-centrant = meilleur état de surface
- Durée vie augmentée
- Gamme unique !



BRADRAD®

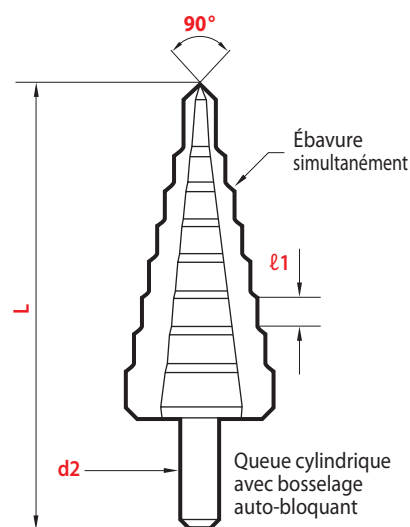

HSS

Code	Capacité	L	ℓ1	d2	€
G01XM110	5,5 - 8,5 - 11,5 - 14,5 - 17,5 - 20,5 23,5 - 26,5 - 29,5 - 32,5 - 35,5	86	3	10	174,57 €
G01XM210	6 - 9 - 12 - 15 - 18 - 21 - 24 - 27 - 30 - 33 - 36	86	3	10	177,48 €
G01XM310	6,5 - 9,5 - 12,5 - 15,5 - 18,5 - 21,5 - 24,5 - 27,5 - 30,5 - 33,5 - 36,5	86	3	10	180,39 €
G01XM410	7 - 10 - 13 - 16 - 19 - 22 - 25 - 28 - 31 - 34 - 37	86	3	10	183,30 €
G01XM510	7,5 - 10,5 - 13,5 - 16,5 - 19,5 - 22,5 - 25,5 - 28,5 - 31,5 - 34,5 - 37,5	86	3	10	186,20 €
G01XM610	8 - 11 - 14 - 17 - 20 - 23 - 26 - 29 - 32 - 35 - 38	86	3	10	189,11 €

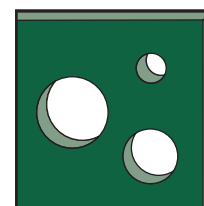

Série avec foret centreur amovible

Ces forets multi étages sont destinés aux perçages de grands diamètres. Le foret amovible permet de les positionner aisément. Après ce centrage, le premier trou est réalisé par trépannage : retirer le disque généré, avant de percer les trous suivants.

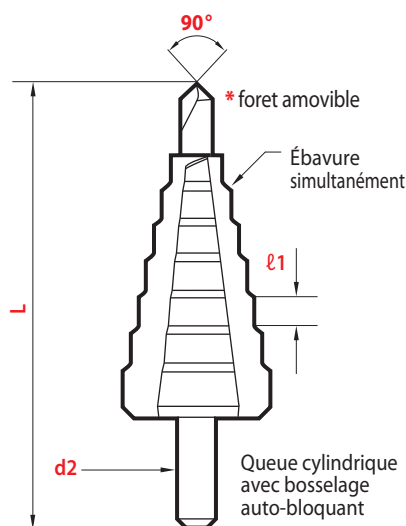
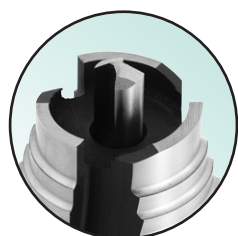

HSS-E COBALT

Code	Capacité	L	ℓ1	d2	€
G01X1240	8* - 12 - 16 - 20 - 25 - 32 - 40	88	3,5	13	207,74 €
G01XT1240	10,5* - M12 - M16 - M20 - M25 - M32 - M40	80	3,5	13	207,74 €

* Diamètre du foret amovible

Foret centreur HSS amovible

Ø 8 pour G01X1240	G01XCD	32,58 €
Ø 10,5 pour G01XT1240	G01XT1240CD	32,58 €

CONECUT®

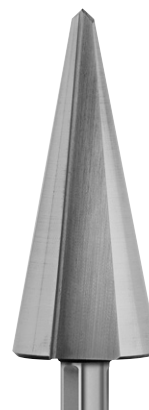
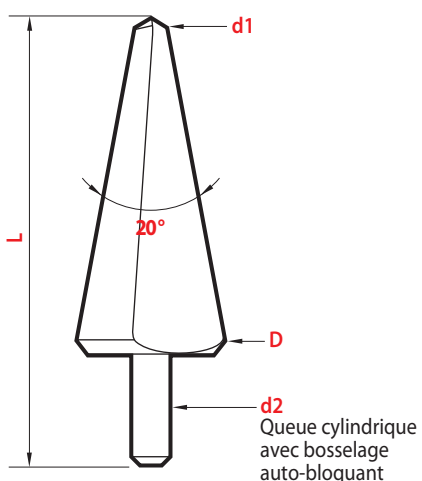
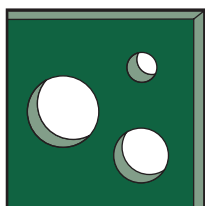

HSS

Code	D	d1	d2	L	€
G02X0	14	3	6,5	56	23,28 €
G02X1	20	6	10	69	34,80 €
G02X1A *	22	9,5	10	69,5	40,74 €
G02X2 *	30,5	16	10	75	55,28 €
G02X3	40	25	10	83	89,61 €
G02X4 **	52	37	13	68	123,36 €

* Dimensions spéciales pour perçage des bouton poussoir lumineux

** Un avant trou est nécessaire

AVANTAGES



Perçage sans bavures



Trous parfaitement rond

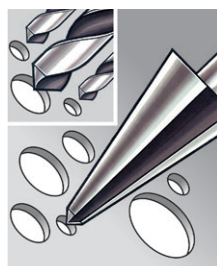

1 foret = plusieurs Ø



Pas de déviation



Perçage facilité
dans le plastique

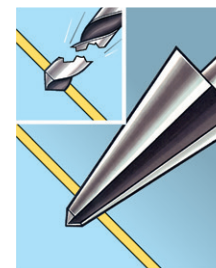

Plus rigide

Promo-kits



G02XCM210 138,49 €

Composition G02X0
G02X1 - G02X2
30cl lubrifiant