

### Description

#### Matière :

Corps de base en aluminium extrudé.  
Logements et chariot en aluminium.  
Rail de guidage profilé et chariot de guidage en acier.  
Courroie dentée en polyuréthane avec armature en acier.

#### Finition :

Corps de base anodisé naturel.  
Logements et chariot anodisés noir.  
Voies de roulement des rails de guidage trempées et rectifiées.

#### Nota :

Des axes linéaires à courroie dentée compactes et faciles d'utilisation. Le corps de base est en aluminium extrudé et intègre un guidage sur rail profilé. Le guidage à bille sur rail est extrêmement précis et dispose de charges de bases importantes et constantes dans toutes les directions, il s'use faiblement et offre un fonctionnement optimal lors du déplacement de lourdes charges.

Le profilé aluminium possède sur ses faces externes des rainures entièrement compatibles avec nos profilés standard et leurs accessoires. Les détecteurs de proximité peuvent être positionnés et fixés dans la rainure en T supérieure. Le profilé aluminium est intégralement compatible avec nos profilés standard de la série I.

La courroie dentée avec armature en acier permet une transmission de puissance élevée avec des charges alternées, tout en offrant une bonne précision de positionnement, une usure réduite et une émission de bruit faible. La courroie dentée vient s'insérer dans des rainures de guidage sur la face supérieure du profilé aluminium offrant ainsi une protection anti-poussières aux éléments de guidage internes.

Grâce à sa structure symétrique, l'axe linéaire permet le montage de moteurs et d'entraînement sur les quatre extrémités des logements de palier. Les extrémités libres des axes non utilisés sur le logement de palier peuvent être fermés à l'aide du bouchon obturateur 20300 disponible en option.

Sur la face supérieure du chariot, on trouve à chaque trou taraudé un point de centrage supplémentaire. En combinaison avec nos douilles de centrage 20240, d'autres éléments de liaison peuvent être montés avec précision sur le chariot.

Les données de charge sont valables pour les charges dynamiques admissibles.

#### Données techniques :

Indice de protection IP50.

#### Plage de température :

-20°C jusqu'à +70°C.

#### Sur demande :

Autres longueurs (course S max. 4000 mm)

#### Accessoires :

Bouchon obturateur. Table rainurée, kit de motorisation, kit de synchronisation et détecteur de proximité, voir tableau.

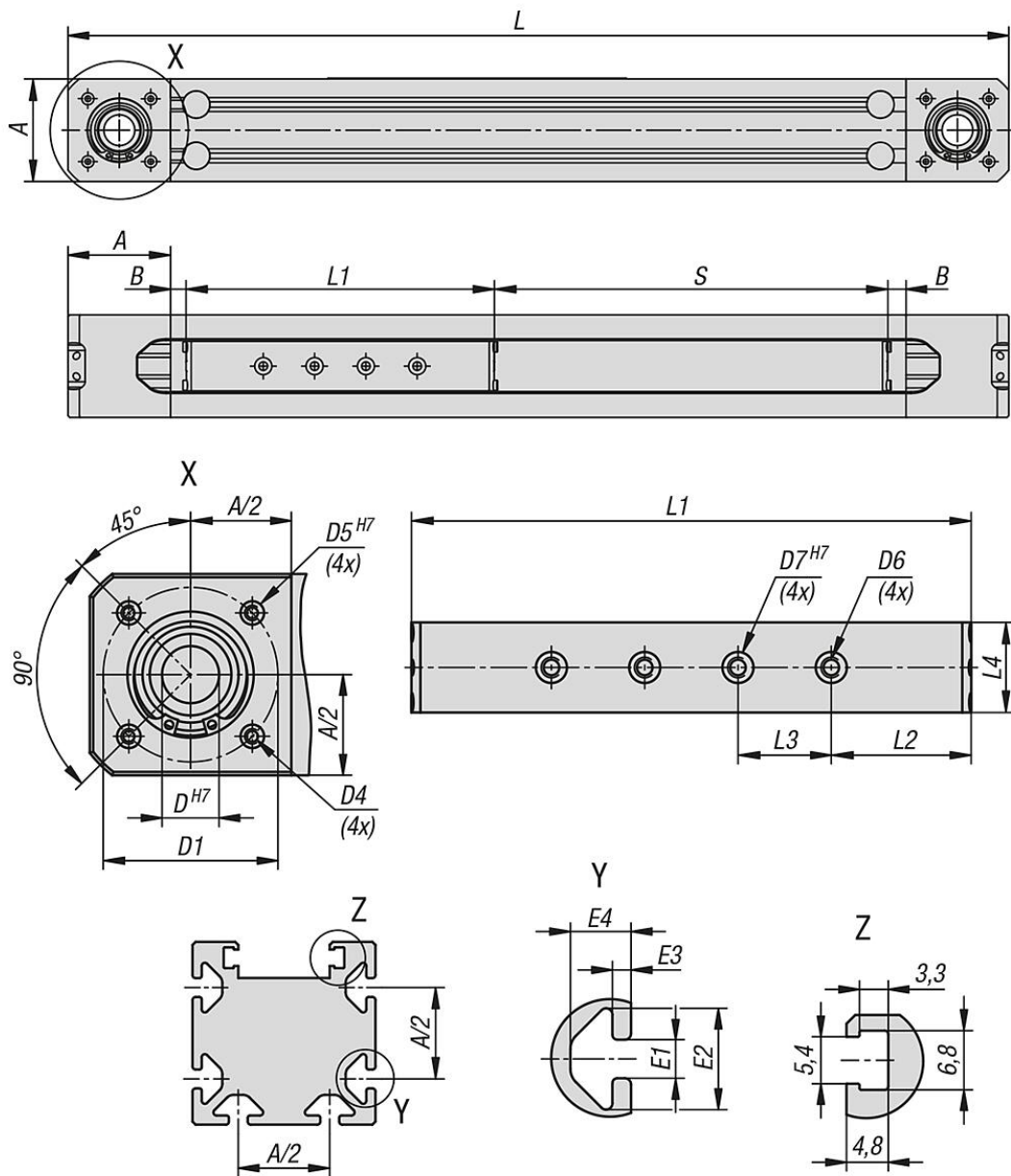

## Aperçu des articles

Référence	Taille	Largeur de la rainure	A	B	D	D1	D4	D5	D6	D7	E1	E2	E3	E4	L	L1	L2	L3	L4	Course S
20300-1060X0200	60	6	60	25	17	52	M4	7	M6	10	6,2	16,3	3	9,75	550	180	45	30	29	200
20300-1060X0500	60	6	60	25	17	52	M4	7	M6	10	6,2	16,3	3	9,75	850	180	45	30	29	500
20300-1060X1000	60	6	60	25	17	52	M4	7	M6	10	6,2	16,3	3	9,75	1350	180	45	30	29	1000
20300-1060X1500	60	6	60	25	17	52	M4	7	M6	10	6,2	16,3	3	9,75	1850	180	45	30	29	1500
20300-1080X0300	80	8	80	30	24	76	M6	10	M8	13	8	20	4,5	12,25	760	240	60	40	45	300
20300-1080X0500	80	8	80	30	24	76	M6	10	M8	13	8	20	4,5	12,25	960	240	60	40	45	500
20300-1080X1000	80	8	80	30	24	76	M6	10	M8	13	8	20	4,5	12,25	1460	240	60	40	45	1000
20300-1080X1500	80	8	80	30	24	76	M6	10	M8	13	8	20	4,5	12,25	1960	240	60	40	45	1500

Référence	Taille	Répétabilité	Vitesse max. m/s	accélération max. m/sec.	Masse du chariot kg	Masse pour course 0 kg	Masse pour course 1000 mm kg	Fx N	Fy dynamique N	Fz dynamique N
20300-1060X0200	60	±0,05	3	80	0,30	2,34	4,82	844	1384	1384

## Aperçu des articles

Référence	Taille	Répé- tabilité	Vitesse max. m/s	accélération max. m/sec.	Masse du chariot kg	Masse pour course 0 kg	Masse pour course 1000 mm kg	Fx N	Fy dynamique N	Fz dynamique N
20300-1060X0500	60	±0,05	3	80	0,30	2,34	4,82	844	1384	1384
20300-1060X1000	60	±0,05	3	80	0,30	2,34	4,82	844	1384	1384
20300-1060X1500	60	±0,05	3	80	0,30	2,34	4,82	844	1384	1384
20300-1080X0300	80	±0,05	5	50	0,87	5,33	8,39	1572	3662	3662
20300-1080X0500	80	±0,05	5	50	0,87	5,33	8,39	1572	3662	3662
20300-1080X1000	80	±0,05	5	50	0,87	5,33	8,39	1572	3662	3662
20300-1080X1500	80	±0,05	5	50	0,87	5,33	8,39	1572	3662	3662

Référence	Taille	Mx dynamique Nm	My dynamique Nm	Mz dynamique Nm	Iy cm <sup>4</sup>	Iz cm <sup>4</sup>	Type de courroie dentée	Avance mm/tr	Couple à vide Nm	Couple d'entraînement max. M Nm	Charge utile typique kg
20300-1060X0200	60	8	42	42	43,26	57,88	32AT5	101	0,3	14	15
20300-1060X0500	60	8	42	42	43,26	57,88	32AT5	101	0,3	14	15
20300-1060X1000	60	8	42	42	43,26	57,88	32AT5	101	0,3	14	15
20300-1060X1500	60	8	42	42	43,26	57,88	32AT5	101	0,3	14	15
20300-1080X0300	80	27	146	146	127,09	184,78	50AT5	146	0,7	38	50
20300-1080X0500	80	27	146	146	127,09	184,78	50AT5	146	0,7	38	50
20300-1080X1000	80	27	146	146	127,09	184,78	50AT5	146	0,7	38	50
20300-1080X1500	80	27	146	146	127,09	184,78	50AT5	146	0,7	38	50