

LBG-50

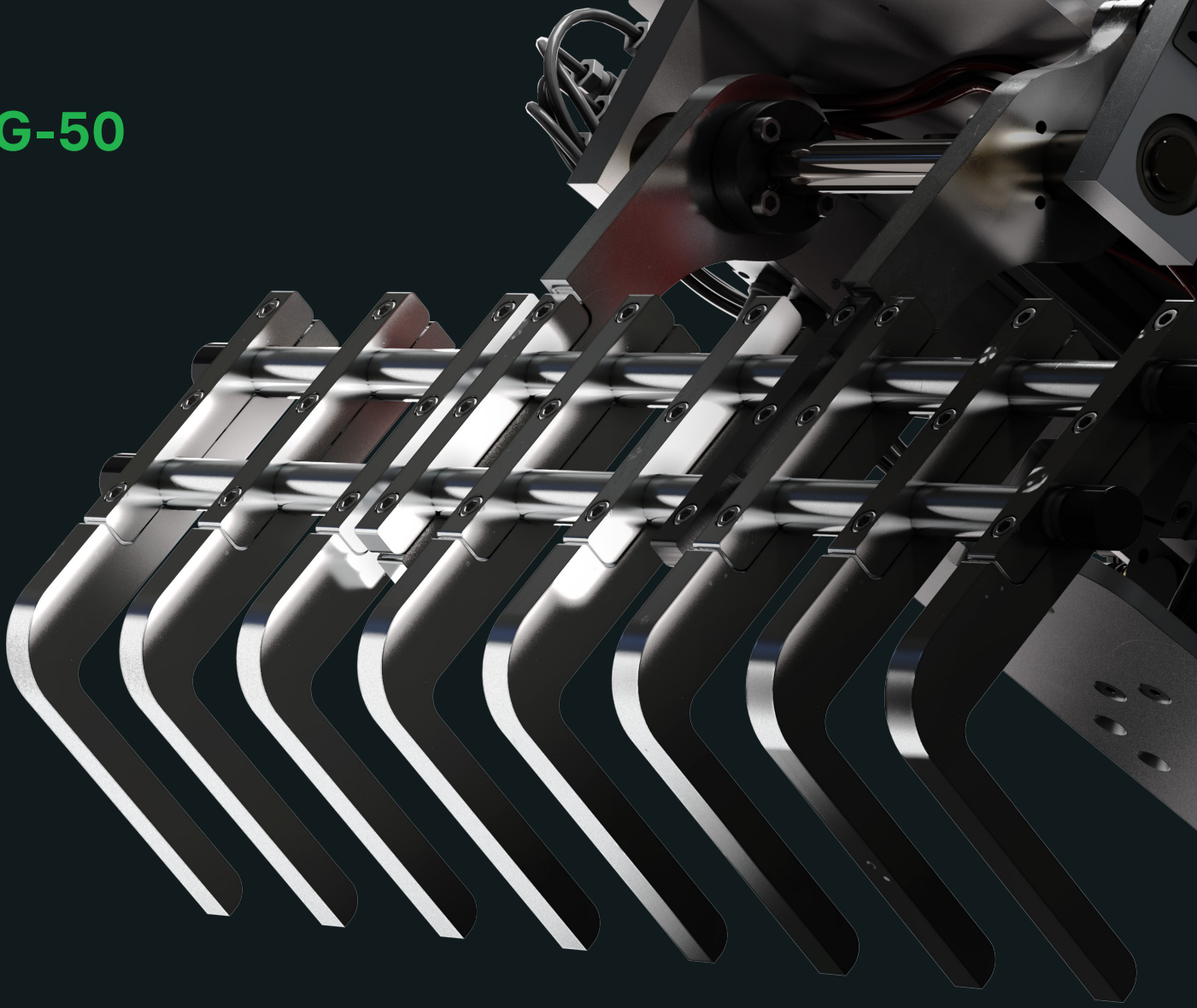

Faciliter le levage de sacs

LBG-50

Préhenseur de sacs légers

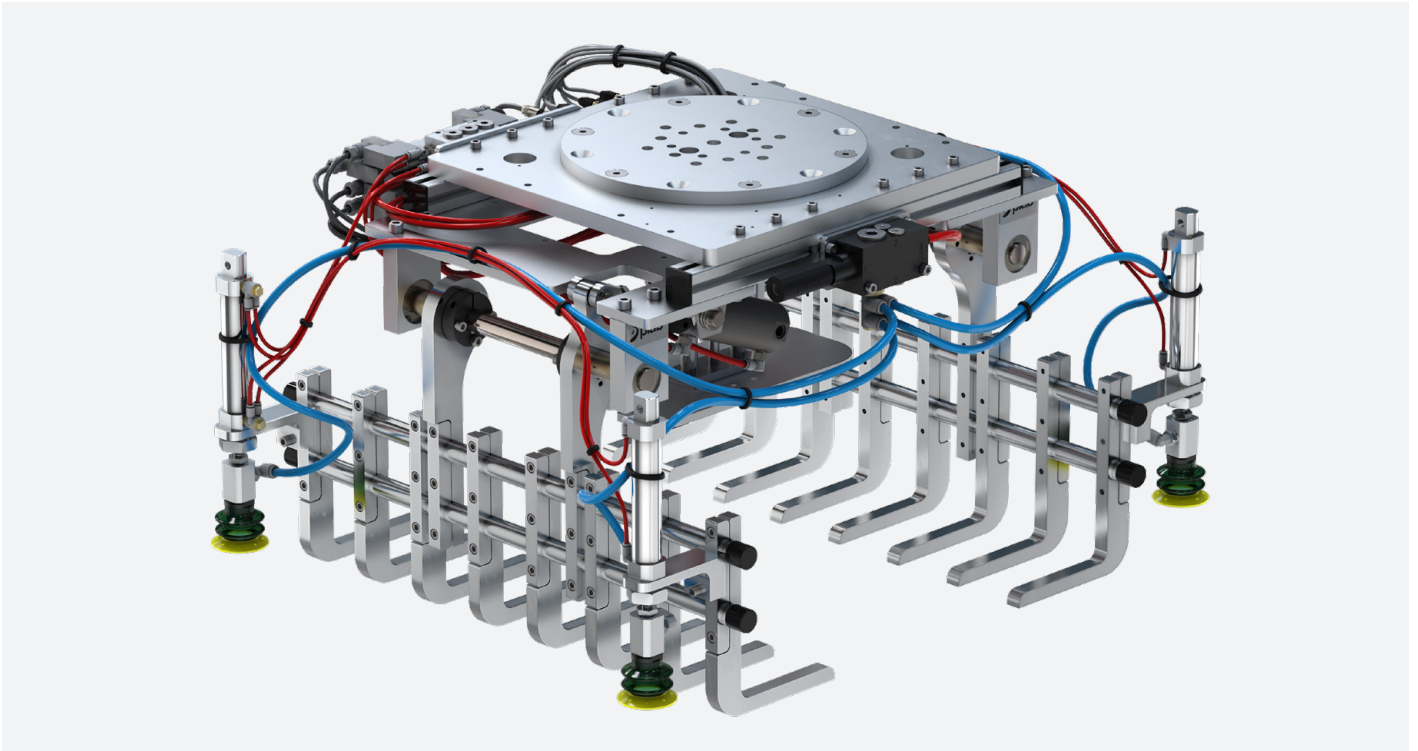

Le LBG-50 est un outil de préhension multifonction qui soulève facilement des sacs pesant jusqu'à 50 kg.

La manutention de sacs peut poser un défi, car ils sont lourds et flexibles, tout en ayant une surface sensible au pincement et à la perforation. La solution LBG-50 est un préhenseur de sacs légers qui manipule en toute sécurité des sacs pesant jusqu'à 50 kg. La manipulation d'intercalaires s'effectue tout aussi délicatement grâce à notre option de mise à niveau par le vide. Le LBG-50 est préconçu et donc facile à installer, à régler et à entretenir.

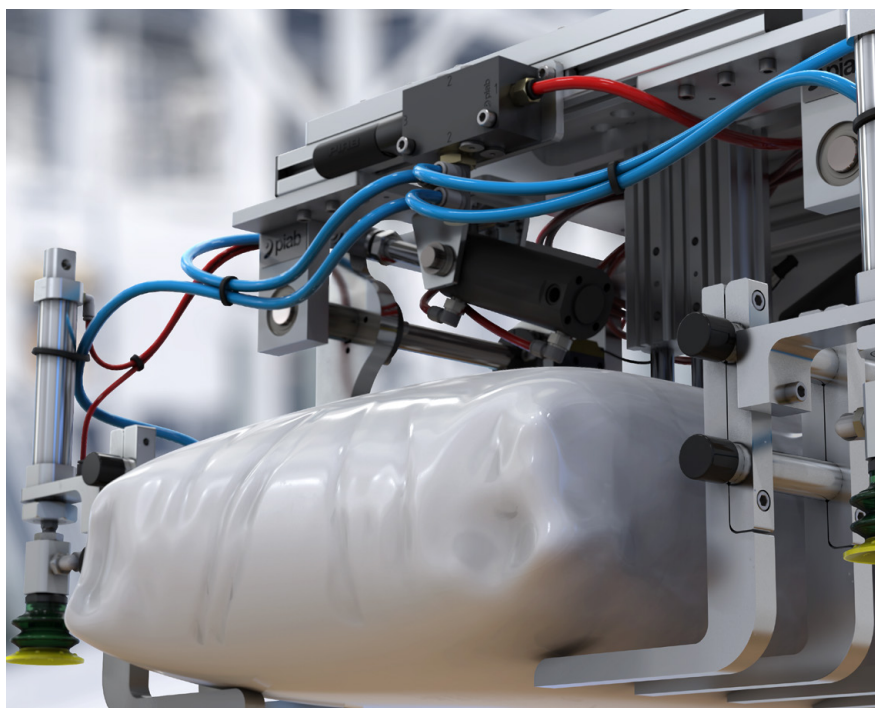



« Le LBG-50 est le résultat de notre longue expérience dans le développement d'accessoires de préhension de palettisation personnalisés. »

Madeleine Sheikh, Chef de produit, Division Vacuum Automation Piab



Lire la suite:
go.piab.com/lbg50

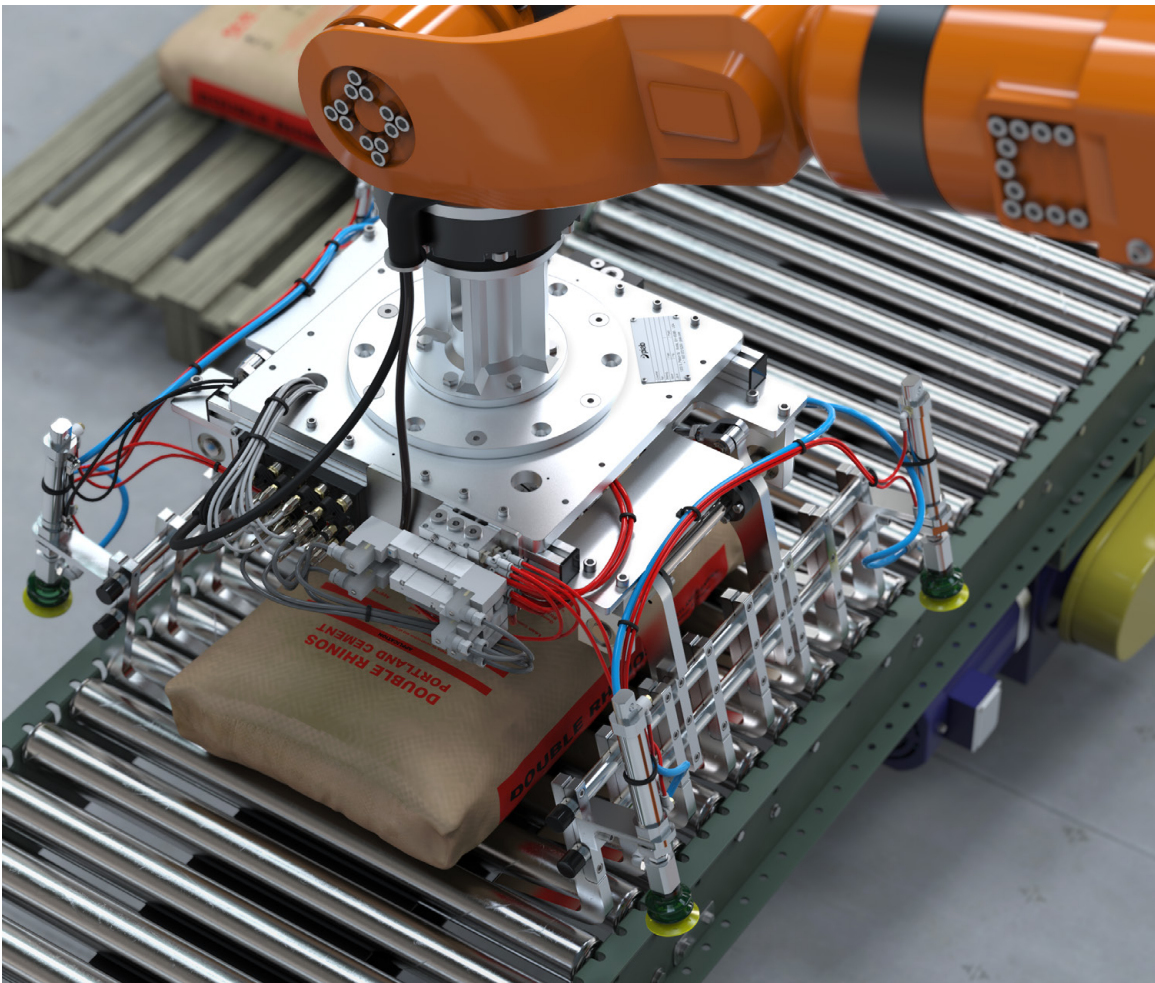

Le LBG-50 combine la précision de doigts de préhension soigneusement conçus, qui garantissent un levage sûr, à une plaque de serrage supérieure intégrée pour limiter le mouvement du sac pendant le fonctionnement.

La manutention d'intercalaires est possible grâce à notre supplément d'outils par le vide, basé sur la technologie COAX®, et les ventouses Duraflex®.

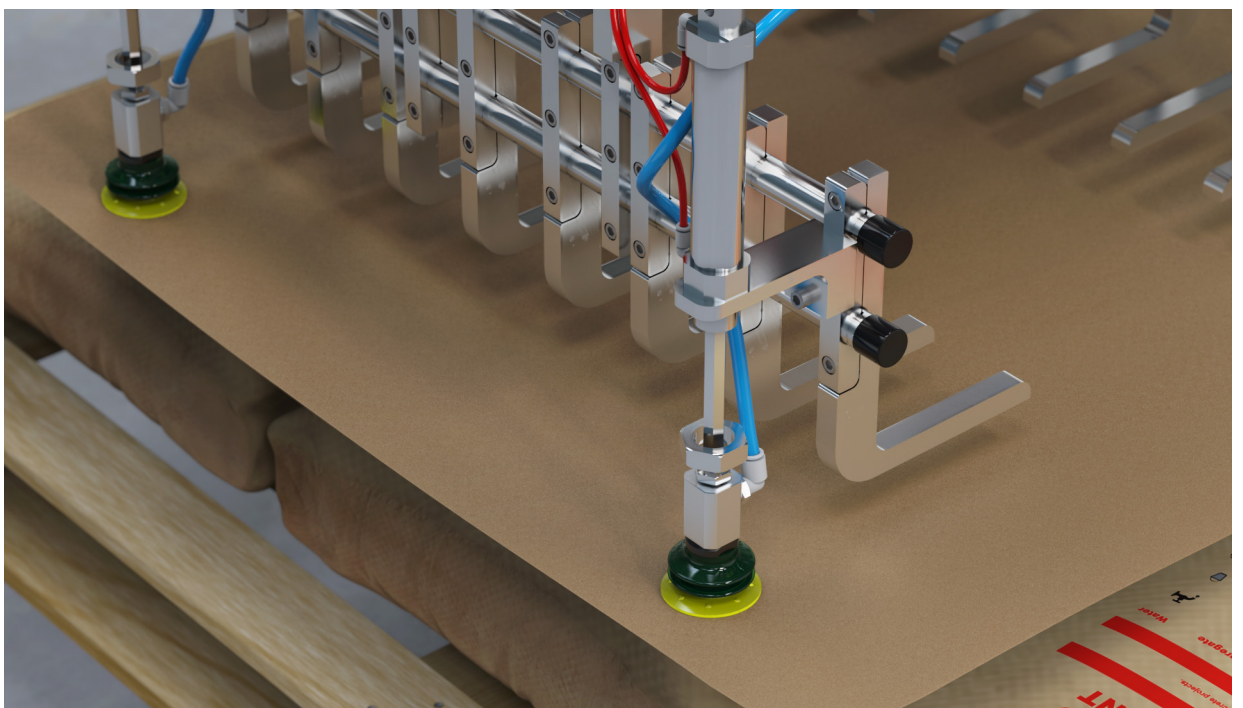

Caractéristiques

Le LBG-50 est doté d'une multitude de fonctionnalités intelligentes, basées sur notre recherche à long terme et notre technologie de pointe. Il est entièrement réglable, ce qui garantit un ajustement adaptatif sous tous les angles. Cela permet de préserver les sacs et d'éviter tout mouvement indésirable des objets, ce qui maximise la vitesse du cycle. Le LBG-50 peut manipuler efficacement des objets mous en pratiquement n'importe quel matériau souple de couverture et n'importe quelle dimension :

- Sacs en papier, en plastique, non tissés et en tissu.
- Dimensions jusqu'à 495 x 650 x 215 mm et poids ≤ 50 kg.



L'espacement réglable des doigts permet une fixation facile sur n'importe quel transporteur de rouleaux



Une conception pré-étudiée économisant de précieuses heures de développement



Mise à niveau offerte pour la manutention par le vide des intercalaires



Conception d'outils légère en aluminium, maximisant la charge utile du robot



Un capteur de présence de sac intégré signale lorsque le sac est prêt à être soulevé

Doigts en aluminium avec conception sans perforation

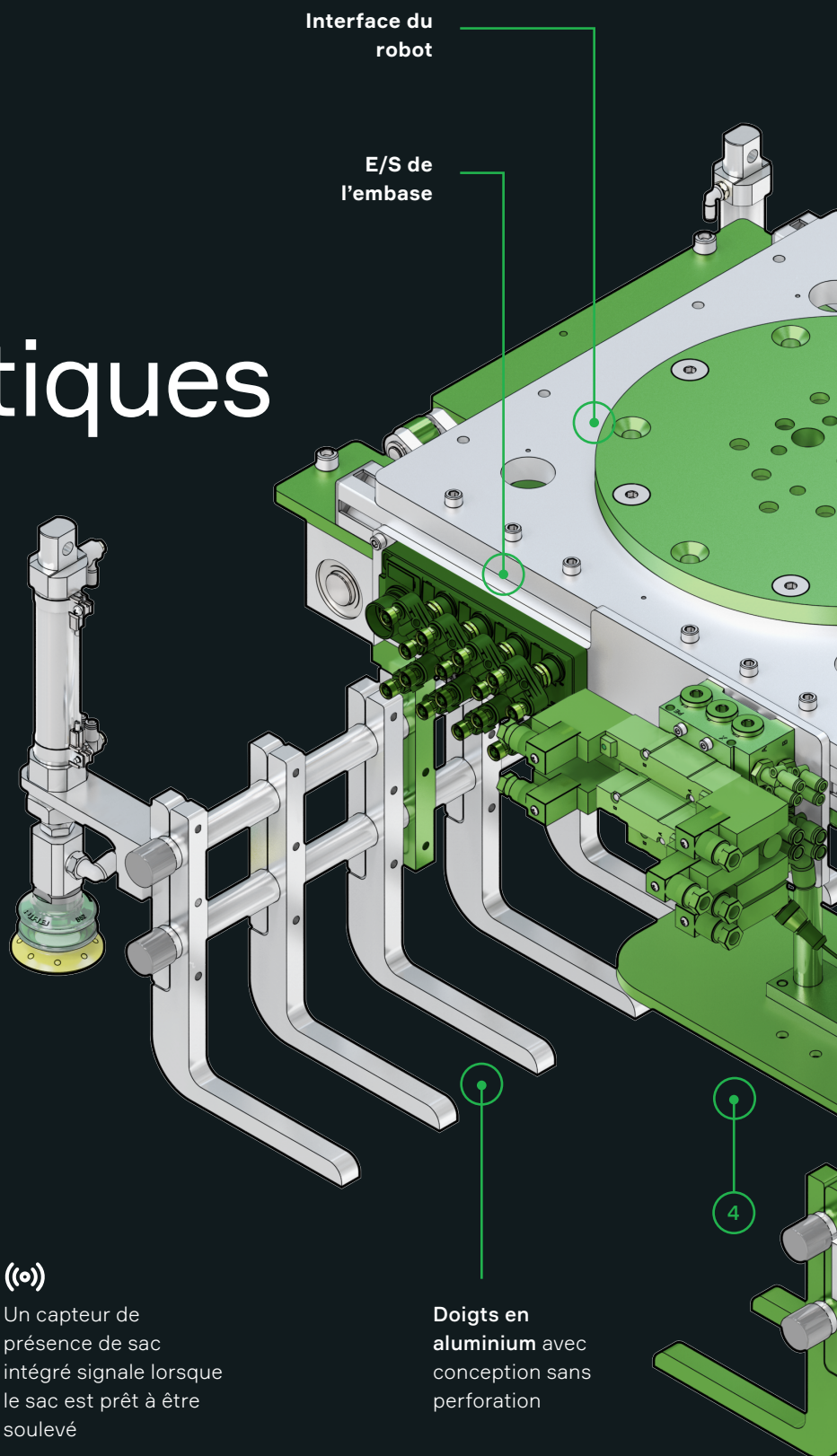

Éjecteur et capteur de vide COAX®

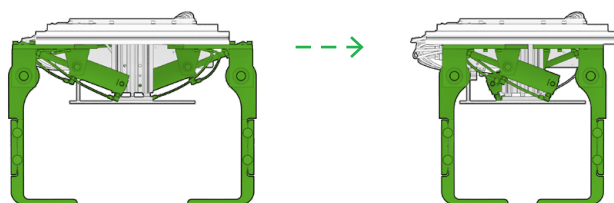

1

Largeur réglable

Poignée facilement réglable pour s'adapter aux largeurs de sacs de 295 à 495 mm.

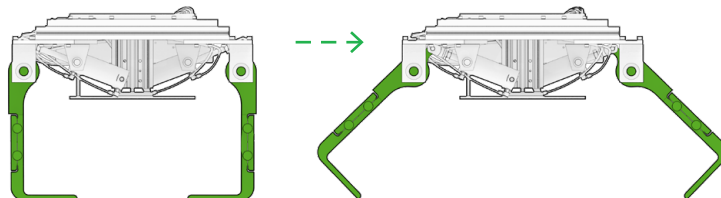

2

Mâchoires alignées

Ouverture et fermeture simultanées pour une prise, un levage et une libération fiables.

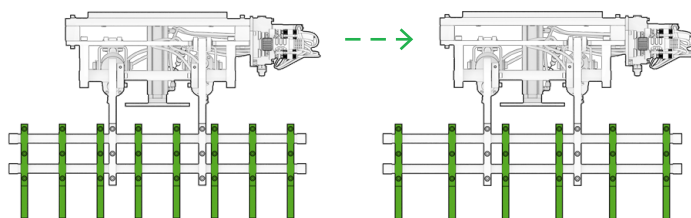

3

Pas de doigt réglable

Le LBG-50 est livré avec un pas de doigt préconfiguré pour une adaptation parfaite au transporteur de rouleaux. Les réglages ou les modifications peuvent être effectués in situ.

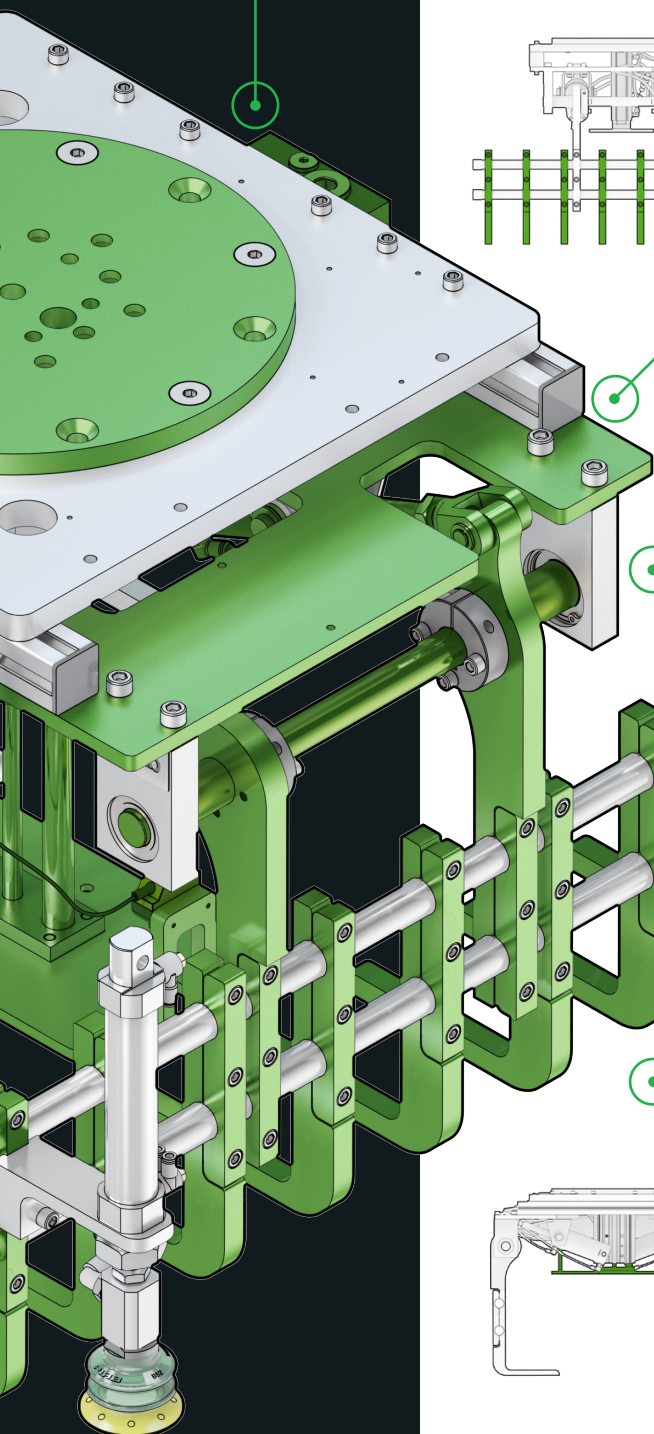

1

2

3

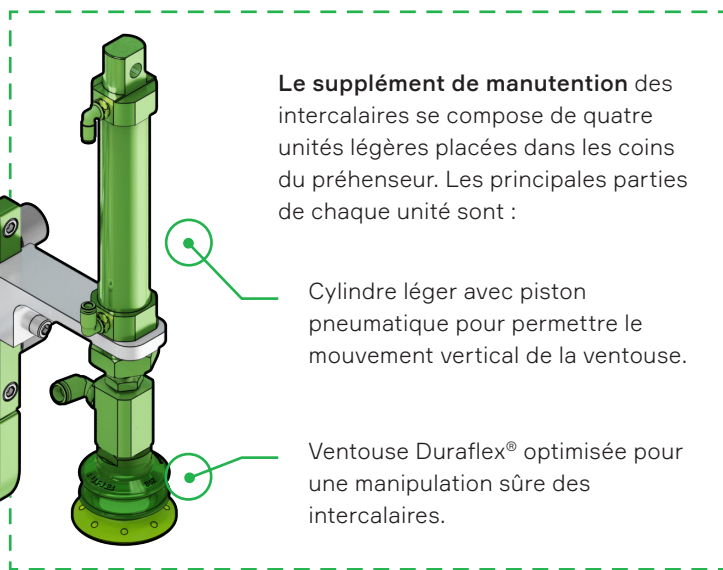

Le supplément de manutention des intercalaires se compose de quatre unités légères placées dans les coins du préhenseur. Les principales parties de chaque unité sont :

Cylindre léger avec piston pneumatique pour permettre le mouvement vertical de la ventouse.

Ventouse Duraflex® optimisée pour une manipulation sûre des intercalaires.

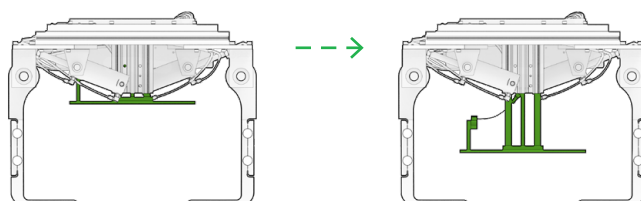

4

Plaque de serrage supérieure active

Une prise verticale sécurisée pendant les mouvements du robot, qui permet de maximiser la vitesse du cycle.

Informations techniques

Spécifications

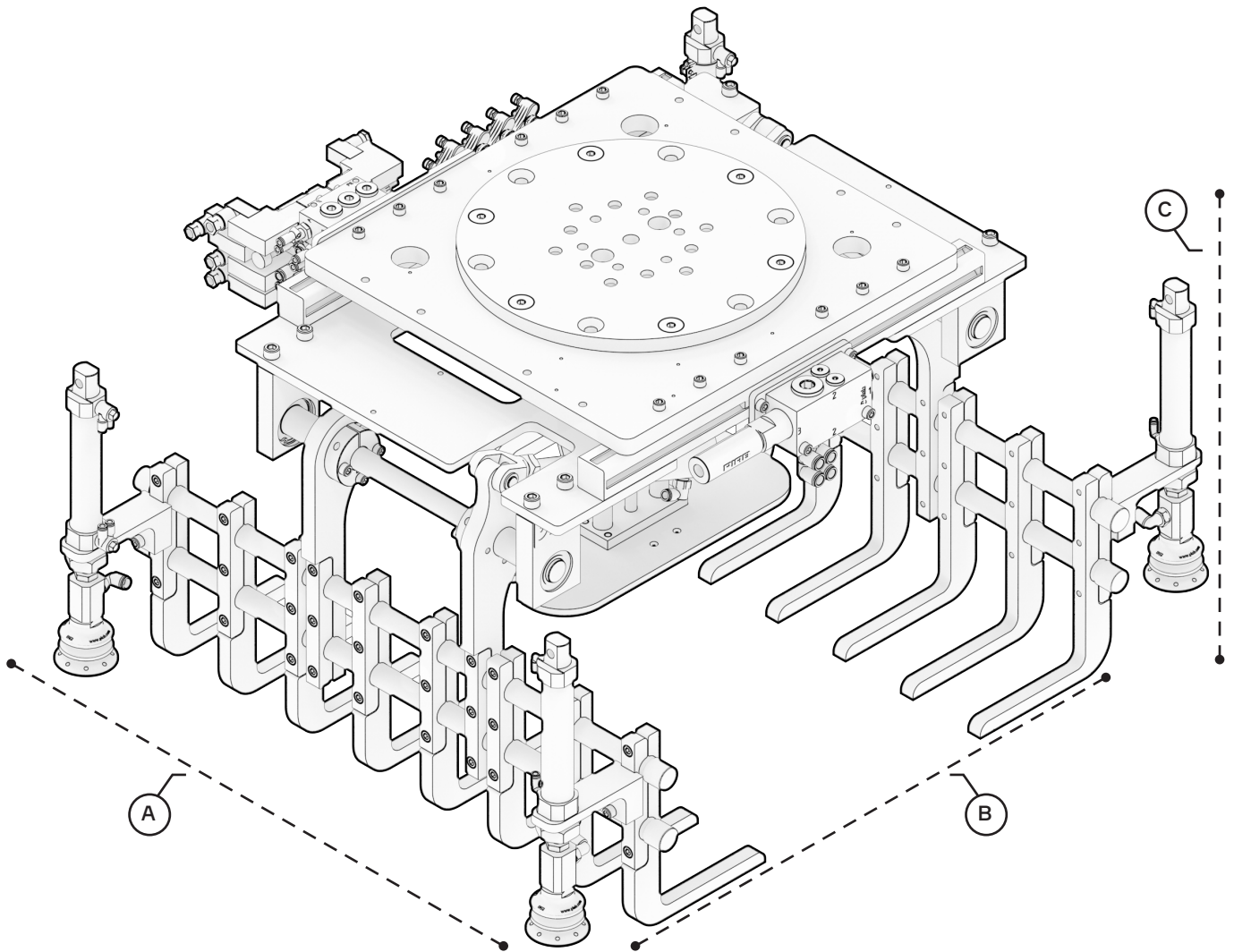

Données du préhenseur

Matériau	Aluminium, acier inoxydable
Poids	environ 24 à 33 kg
Longueur (A)	612 à 712 mm
Largeur (B)	384 à 766 mm
Hauteur (C)	510 mm

Données des sacs

Longueur max.	650 mm
Largeur	295 à 495 mm
Hauteur	15 à 215 mm
Poids max.	50 kg

E/S de l'embase

Ethernet/IP
PROFINET
Discrete I/O

Données du système d'intercalaires

Ventouses	BX52P
Éjecteur à vide	Vacuplus MIDI Si32-2

Code du configurateur

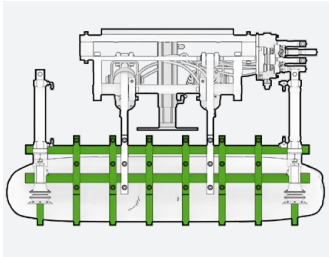

Longueur des doigts*

Code	Options
600	600 mm
700	700 mm

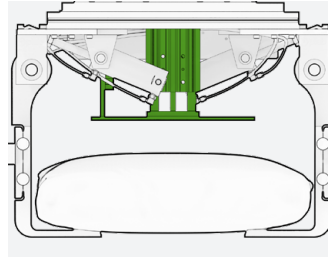

Course de fermeture des sacs*

Code	Options	Hauteur du sac
100	100 mm	115 à 215 mm
125	125 mm	65 à 190 mm
150	150 mm	15 à 165 mm

LBG50 . 600 . 75M . 150 . A . SS . ENN . EN

Pas des doigts*

Code	Options
3I	3"
35I	3 1/2"
75M	75 mm
90M	90 mm

Interface de fixation du robot

Code	Options
A	ISO 9401-1-80-6-M8
B	ISO 9401-1-100-6-M8
C	ISO 9401-1-125-6-M10
X	Vierge

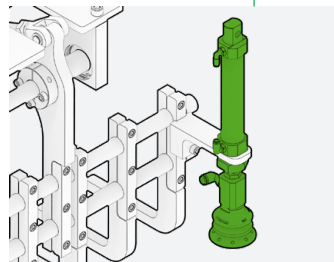

Option d'intercalaire*

Code	Options
SS	Avec option d'intercalaire
X	Aucun

E/S de l'embase*

Code	Options
EN	Câblage série Ethernet/IP
PR	Câblage série PROFINET
DIO	Entrée et sortie discrètes
X	Aucun

Langue du manuel

Pas des doigts

La distance pré réglée centre-centre entre les doigts. Si un espacement différent est utilisé pour les rouleaux du transporteur, les doigts peuvent être ajustés en conséquence.

Course de fermeture des sacs

La pince de serrage de sac facilite la fixation des sacs sur les doigts afin d'assurer la meilleure prise possible.

Option d'intercalaire

Permet la manutention d'intercalaires pour la palettisation. Comprend un générateur de vide COAX® et des ventouses Duraflex®.

E/S de l'embase

Les blocs d'embase Ethernet, Profinet ou Discrete I/O de SMC sont des options standard de Piab. Vous pouvez également commander sans embase pour utiliser des solutions d'E/S d'autres fournisseurs.

Evolving around the world

EUROPE

France

Lagny sur Marne
+33 (0)16-430 82 67
info-france@piab.com

Etampes (Joulin)
+33 (0)1 69 92 16 16

Germany

Butzbach
+49 (0)6033 7960 0
info-germany@piab.com

Italy

Torino
+39 (0)11-226 36 66
info-italy@piab.com

Montegrotto (Kenos)
+39 (0)49 8741384
info-italy@piab.com

Poland

Gdansk
+48 58 785 08 50
info-poland@piab.com

Spain

Barcelona
+34 (0)93-633 38 76
info-es@piab.com

Sweden

Danderyd (HQ)
+46 (0)8-630 25 00
info-sweden@piab.com
+46 544 409 00
se-sales@piab.com

Helsingborg
+46 042-400 45 80
se-sales@piab.com

Karlstad
+46 054 55 80 90
se-sales@piab.com

Mullsjö
+46 392 497 85
sales@avac.se

United Kingdom

Loughborough
+44 (0)15-098 570 10
info-uk@piab.com

AMERICAS

Brazil

Sao Paulo
+55 (0)11-449 290 50
info-brasil@piab.com

Canada

Toronto (ON)
Lifting Automation
+1 (0)905-881 16 33
eh.ca.info@piab.com

Hingham (MA, US)
+1 800 321 7422
info-usa@piab.com

Mexico

Hingham MA (US)
+1 781 337 7309
info-mxca@piab.com

USA

Hingham (MA)
+1 800 321 7422
info-usa@piab.com

Xenia (OH)
Robotic Gripping
+1 888 727 3628
info-usa@piab.com

ASIA

China

Shanghai
+86 40 0897 8668
info-china@piab.com

India

Pune
+91 8939 15 11 69
info-india@piab.com

Japan

Tokyo
+81 3 6662 8118
info-japan@piab.com

Singapore

Singapore
+65 6455 7006
info-singapore@piab.com