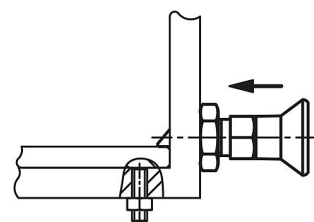
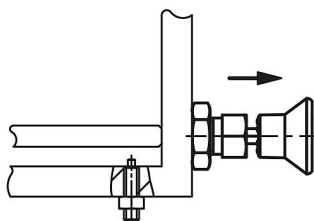
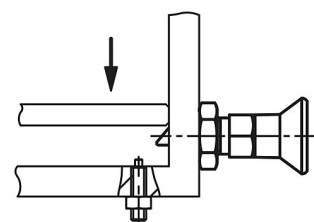
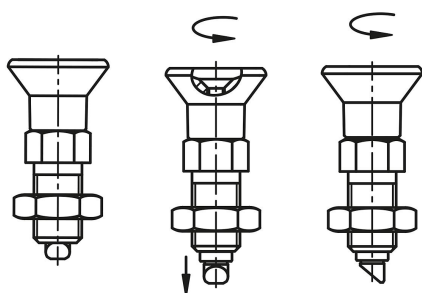
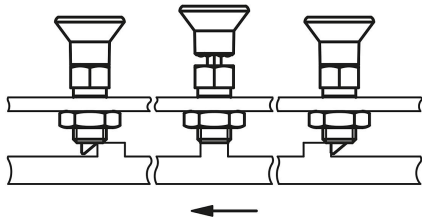

Description de l'article/illustrations du produit

**Description****Matière :**

Finition acier :

Doigt d'indexage traité : Classe de résistance 5.8.

Finition inox, doigt d'indexage traité :

Douille filetée 1.4305. Doigt d'indexage 1.4034.

Bouton de manœuvre thermoplastique, gris foncé.

Finition :

Finition acier :

Doigt d'indexage trempé, rectifié et bruni.

Finition inox :

Doigt d'indexage trempé, rectifié et naturel.

Nota :

Les doigts d'indexage sont utilisés lorsqu'il faut éviter tout déplacement de la position d'arrêt sous l'effet des forces transversales. La protection anti-rotation garantit que la position du doigt d'indexage par rapport à la douille reste inchangée. Le chanfrein d'introduction permet un déblocage automatique du doigt d'indexage par une force unilatérale. Le desserrage de la vis jusqu'au repère sur le doigt d'indexage permet une rotation du chanfrein d'introduction par crans de 60°.

Montage :

Le desserrage de la vis s'effectue à l'aide d'un six pans creux.

Sur demande :

Finitions spéciales.

Accessoires :

Entretoise 03089

Indication de dessin :

Forme A : sans contre-écrou

Forme B : avec contre-écrou

1) repère de verrouillage

Dessins

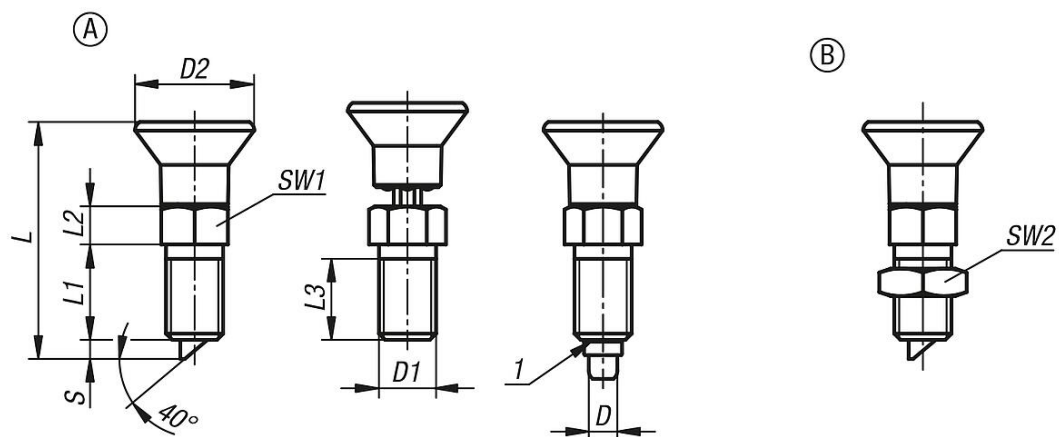

Aperçu des articles